

Zippie® Z-Bop

SUPPLIER: This manual must be given to the rider of this wheelchair.

RIDER: Before using this wheelchair read this entire manual and save for future reference.

Owner's Manual

Zippie® Z-Bop

FOURNISSEUR: Ce manuel doit être remis à l'utilisateur / utilisatrice de ce fauteuil roulant.

UTILISATEUR / UTILISATRICE : Avant d'utiliser ce fauteuil roulant, lisez entièrement ce manuel et conservez le pour le consulter ultérieurement.

Mode d'emploi

Zippie® Z-Bop

DISTRIBUIDOR: Este manual debe ser entregado al pasajero de esta silla de ruedas.

PASAJERO: antes de usar esta silla de ruedas, lea este manual en su totalidad y guárdelo para futura referencia.

Manual de Instrucciones

ZIPPIE®

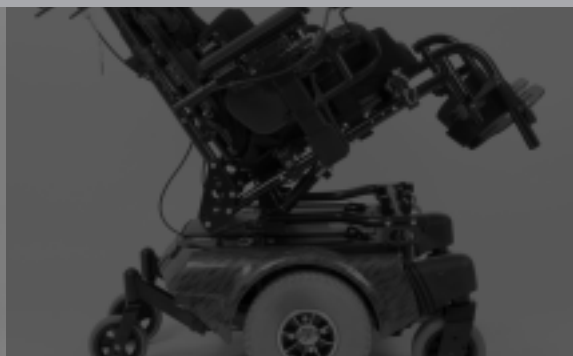

I. INTRODUCTION

SUNRISE LISTENS

Thank you for choosing a Zippie wheelchair. We want to hear your questions or comments about this manual, the safety and reliability of your chair, and the service you receive from your Sunrise supplier. Please feel free to write or call us at the address and telephone number below:

SUNRISE MEDICAL

Customer Service Department
7477 East Dry Creek Parkway
Longmont, Colorado 80503
(800) 333-4000 or (303) 218-4500

FOR ANSWERS TO YOUR QUESTIONS

Your authorized supplier knows your wheelchair best and can answer most of your questions about chair safety, use and maintenance. For future reference, fill in the following:

Supplier: _____

Address: _____

Telephone: _____

Serial #: _____ Date/Purchased: _____

USER WARNING

WARNING

Attention wheelchair users, do not operate this wheelchair without first reading the owner's manual. If you do not understand the instructions and warnings of this owner's manual please contact your dealer or qualified technician before operating this Quickie wheelchair. Failure to do so may result in damage and/or injury.

DEALER/TECHNICIAN WARNING

WARNING

Attention dealers and qualified technicians, do not operate or service this wheelchair without first reading this owners manual. If you do not understand the instructions and warnings of this owners manual please contact the Quickie Technical Service Department before operating and/or servicing this Quickie wheelchair. Failure to do so may result in damage and/or injury.

WARNING

In addition, power wheelchairs may contain printed circuit boards.

Careful attention should be given to the Printed Circuit Board Handling Techniques insert supplied with the chair.

Related Documents

Listed below are additional documents which are referenced in this owners manual.

- Quickie QR Owners Manual
- Quickie Hand Held Programmer Owners Manual
- Quickie PC Setup-Up Station Owners Manual
- Quickie Enhanced Display Owners Manual
- Quickie Specialty Control Owners Manual

II. TABLE OF CONTENTS

I. INTRODUCTION 2

II. TABLE OF CONTENTS 3

III. YOUR CHAIR AND ITS PARTS 4

IV. NOTICE - READ BEFORE USE 5

V. EMI (ELECTROMAGNETIC INTERFERENCE) 5

VI. GENERAL WARNINGS 7

 A. Notice to User and Attendants 7

 B. Weight Limit 7

 C. Controller Settings 7

 D. EMI 7

 E. Safety Check-List 7

 F. Changes & Adjustments 8

 G. When Seated in a Parked Wheelchair 8

 H. Environmental Conditions 8

 I. Terrain 8

 J. Street Use 8

 K. Motor Vehicle Safety 8

 L. Center of Balance 8

 M. Transfers 9

 N. Reaching or Leaning 9

 O. Dressing or Changing Clothes 9

 P. Obstacles 9

 Q. Driving in Reverse or Moving Backward 9

 R. Ramps, Slopes & Sidehills 10

 S. To Reduce the Risk of Falls, Tip-over or
 Loss of Control 10

 T. Ramps at Home & Work 10

 U. Wheelchair Lifts 10

 V. Curbs & Single Steps 10

 W. Stairs 10

 Z. Escalators 10

VII. WARNINGS: COMPONENTS & OPTIONS 11

 A. Anti-tip Tubes (Manual Carrier Only) 11

 B. Armrests 11

 C. Batteries 11

 D. Cushions 11

 E. Fasteners 11

 F. Footrests 11

 G. Motor Locks 11

 H. On/Off Switch 11

 I. Pneumatic Tires 11

 J. Positioning Belts 12

 K. Push Handles 12

 L. Seating Systems 12

 M. Upholstery Fabric 12

 N. Suspension (Power Base Only) 12

 O. Wiring 12

 P. Manual Tilt 12

 Q. Transit Use 12

 R. Transit Option 13

 S. Rear Wheel Locks 13

 T. Modified Seat Systems 13

 U. Anti-Tip Tubes (Rear Std) (Manual Carrier) 13

VIII. SET UP, ADJUSTMENT & USE 14

 Notes 14

 Tools You Will Need 14

 A. Battery Removal 15

 B. Power Base Seat Height Adjustment 15

 C. Power Base Seat Removal 15

 D. Power Base Shroud Removal 16

 E. Check-Out 16

 F. Backrest 17

 G. Swing-Away Hangers 17

 H. Articulating Legrest 17

 I. Elevating and 90° Elevating Legrest 17

 J. Composite Footplate 18

 K. Kids and Adult Angle Adjustable Footplate 18

 L. Aluminum Footplate 18

 M. 90° Footboard 18

 N. Platform Flip-Up Footplate 19

 O. Height Adjustable Armrests 19

 P. Joystick and Enhanced Display 19

 Q. To Adjust the Height of the Joystick
 or Enhanced Display 20

 R. Joystick or Enhanced Display Swing-Away
 Retractable Mount 20

 S. Wheel Locks 20

 T. Anti-Tip Tubes– Rear (Manual Carrier) 20

 U. Seat Removal 20

 V. Check-Out 21

IX. POWER BASE OPERATING GUIDE 22

 A. Circuit Breakers 22

 B. Motor Locks 22

 C. Performance Control Settings 22

 D. Quickie Hand Held Programmer
 or Quickie PC Setup Station 22

 E. Thermal Roll-Back 23

 F. Circuit Breakers 23

 G. Joystick Assembly 23

 H. Enhanced Display 24

 I. Motor Locks 24

X. BATTERIES 25

 A. Introduction 25

 B. Battery Charger 25

 C. Acid Burns 25

 D. Connecting Batteries in Battery Well 25

 E. Charging Batteries 26

 F. Disposing of Batteries 26

XI. MAINTENANCE 27

 A. Notes 27

 B. Cleaning 27

 C. Storage Tips 27

 D. Battery Maintenance 27

 E. Pneumatic Tires 27

 F. To Repair or Replace a Tire 27

 G. Motor Brushes 28

 H. Ordering Parts 28

 I. Maintenance Chart 28

 J. Tools You Will Need 28

XII. SUNRISE LIMITED WARRANTY 29

FRANÇAIS 30

ESPAÑOL 59

III. YOUR CHAIR AND ITS PARTS

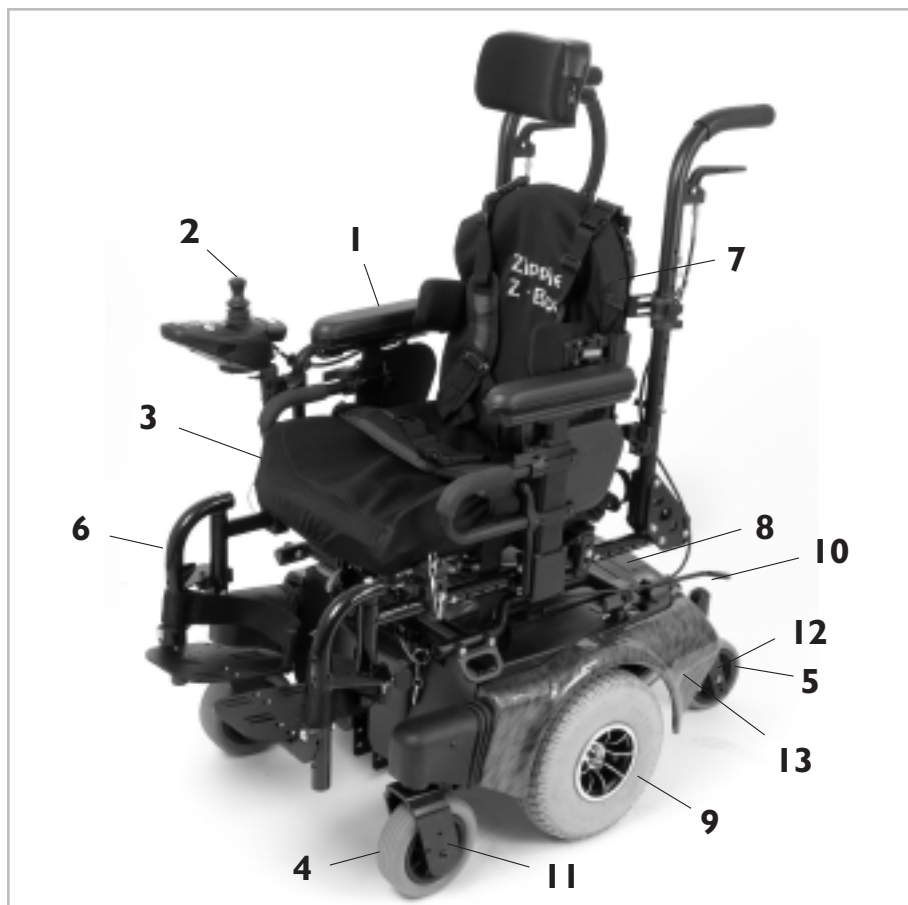

1. Single-post, height-adjustable armrest
2. Controller joystick
3. Seat frame
4. Front caster 6"
5. Rear stabilizing caster 5"
6. Swing-away with angle-adjustable footplates
7. Angle-adjustable back
8. Battery deck lid
9. 10" drive wheels
10. Freewheel release
11. Caster Fork (front)
12. Caster Fork (rear)
13. Shroud
14. Readi-align caster assist (not shown)

ZIPPIE Z-BOP

Weight

105 lbs (base), 35 lbs (seat)
140 lbs (base & seat w/out footplate or batteries)

Drive Wheels

10" Mag: Standard airless insert,
option - pneumatic

Joystick

QR3-Btn (right-hand or left-hand mount)

Batteries

(2 deep cycle batteries required to operate chair)
optional U1 Gel or 50 Ahr (AGM)

Battery Charger

Option - off board 8 AMP

Colors (all standard)

Standard - red, blue, champagne, black
Option - blue marble, pink carbon, yellow carbon

Seat Frame

Width: 10" - 18"
Depth: 13" - 20"

Footrest

Standard - swing-away with composite footplates and heel loops.
Option - elevating legrests

Castors (front)

Standard - 6" solid

Castors (rear)

Standard - 5" solid

Armrests

Standard - fixed height, single post
Height-adjust, flip back (Seat Frame)
Single post, height-adjustable (Seat Frame)

Suspension

Standard - all wheel independent

All features may not be available with some chair setups or in conjunction with another chair feature. Please consult your supplier for more information. Your authorized supplier can also provide you with more information on accessories.

IV. NOTICE— READ BEFORE USE

A. CHOOSE THE RIGHT CHAIR & SAFETY OPTIONS

Sunrise provides a choice of many power wheelchair styles, sizes and adjustments to meet the needs of the rider. However, final selection of a wheelchair rests solely with you and your health care professional. Choosing the best chair for you depends on such things as:

1. Your size, disability, strength, balance and coordination.
2. Your intended use, and your level of activity.
3. The types of hazards you must overcome in daily use (in areas where you are likely to use your chair).
4. The need for options for your safety and comfort (such as positioning belts or special seat systems).

B. ADJUST CHAIR TO YOUR ABILITY

You need to work with your doctor, nurse or therapist, and your supplier, to fit this chair and adjust the controller settings for your level of function and ability.

C. REVIEW THIS MANUAL OFTEN

Before using this chair you, and each person who may assist you, should read this entire Manual and make sure to follow all instructions. Review the warnings often, until they are second nature to you.

D. WARNINGS

The word “WARNING” refers to a hazard or unsafe practice that may cause severe injury or death to you or to other persons. The “Warnings” are in four main sections, as follows:

1. V — EMI

Here you will learn about electromagnetic interference and how it can affect your chair.

2. VI — GENERAL WARNINGS

Here you will find a safety checklist and a summary of risks you need to be aware of before you ride this chair.

3. VII — WARNINGS — COMPONENTS & OPTIONS

Here you will learn about your chair. Consult your supplier and your health care professional to help you choose the best set-up and options for your safety.

4. XI — BATTERIES

Here you will learn about battery and charger safety, and how to avoid injury.

 **Q-NOTE**— Where they apply, you will also find “Warnings” in other sections of this Manual.

Throughout this owner’s manual and on the wheelchair you will see the icons listed below to identify warnings and potential hazards. It is important to read and understand all of them and understand them.

 **WARNING!** These warnings must be followed, failure to do so may cause personal injury or may damage the wheelchair.

 **PROHIBITED!** Prohibited actions must never be performed. Performing an action that is prohibited can cause personal injury or may damage the wheelchair.

 **Q-NOTE:** Q-Notes are informative statements to help further explain actions, warnings or product detail.

 **ESD:** Electrostatic Discharge has a potential to damage printed circuit boards unless handled correctly. When the ESD symbol is shown throughout the owner manual, use the Proper Handling Techniques Insert supplied with the chair to properly handle printed circuit board.

V. EMI (ELECTROMAGNETIC INTERFERENCE)

V. EMI (ELECTROMAGNETIC INTERFERENCE)

WARNING

Heed all warnings to reduce the risk of unintended brake release or chair movement:

1. **Beware of the danger from hand-held transceivers. Never turn on or use a hand-held transceiver while power to your chair is on. Use extra care if you believe that such a device may be in use near your chair.**
2. **Be aware of nearby radio or TV stations, and avoid coming close to them.**
3. **If unintended movement occurs, turn your chair off as soon as it is safe to do so.**

A. WHAT IS EMI?

WARNING

1. EMI means: electromagnetic (EM) interference (I). EMI comes from radio wave sources such as radio transmitters and transceivers. (A “transceiver” is a device that both sends and receives radio wave signals).
2. There are a number of sources of intense EMI in your daily environment. Some of these are obvious and easy to avoid. Others are not, and you may not be able to avoid them.
3. Powered wheelchairs may be susceptible to electromagnetic interference (EMI) emitted from sources such as radio stations, TV stations, amateur radio (HAM) transmitters, two way radios, and cellular phones.
4. EMI can also be produced by conducted sources or electrostatic discharge (ESD).

B. WHAT EFFECT CAN EMI HAVE?

WARNING

1. EMI can cause your chair, without warning, to:
 - Release its brakes
 - Move by itself
 - Move in unintended directions

If any of these occurs, it could result in severe injury to you or others.

2. EMI can damage the control system of your chair. This could create a safety hazard, and lead to costly repairs.

C. SOURCES OF EMI

WARNING

The sources of EMI fall into three broad types:

1. Hand-Held Transceivers:

The antenna is usually mounted directly on the unit. These include:

- Citizens band (CB) radios
- “Walkie-talkies”
- Security, fire and police radios
- Cellular phones
- Lap-top computers with phone or fax
- Other personal communication devices

 **Q-NOTE**– These devices can transmit signals while they are on, even if not in use.

2. Medium-Range Mobile Transceivers:

These include two-way radios used in police cars, fire trucks, ambulances and taxi cabs. The antenna is usually mounted on the outside of the vehicle.

3. Long-Range Transceivers:

These include commercial radio and TV broadcast antenna towers and amateur (HAM) radios. Note: The following are not likely to cause EMI problems: Lap-top computers (without phone or fax), Cordless phones, TV sets or AM/FM radios, CD or tape players.

D. DISTANCE FROM THE SOURCE

WARNING

EM energy rapidly becomes more intense as you get closer to the source. For this reason, EMI from hand-held devices is of special concern. (See C.1) A person using one of these devices can bring high levels of EM energy very close to your chair without you knowing it.

E. IMMUNITY LEVEL

WARNING

1. The level of EM energy is measured in volts per meter (V/m). Every power wheelchair can resist EMI up to a certain level. This is called its “immunity level”.

2. The higher the immunity level, the less the risk of EMI. It is believed that a 20 V/m immunity level will protect the power wheelchair user from the more common sources of radio waves.
3. The configurations tested and found to be immune to at least 20 V/m are:
 - a. Zippie Z-Bop power wheelchair with a right-hand mounted Quickie controller, highback seat, flip-back armrests, solid flip-up footplate and UI gel cell batteries.
 - b. Zippie Z-Bop power wheelchair with a right-hand mounted Quickie controller, highback seat, flip-back armrests, solid flip-up footplate and 40Amh gel cell batteries.
4. The following specialty import devices have an unknown effect on the immunity level because they have not been tested on the Zippie Z-Bop with the Quickie controller:
 - Breath Control
 - Ribbon Switch
 - Disc Switch
 - Proportional Head Control
 - Proportional Mini-Joystick/Chin Control
 - Buddy Button
 - Micro Light
 - Penta Switch
 - Wobble Switch
 - ASL Head Array
 - HMC Mini-Joystick
 - Egg Switch
 - Switch-It head Array

WARNING

Individuals with physical limitations requiring the use of a specialty control input device known not to be immune to 20V/m, or not known, should exercise extra care around known sources of EMI.

WARNING

There is no way to know the effect on EMI if you add accessories or modify this chair. Any change to your chair may increase the risk of EMI. Parts from other suppliers have unknown EMI properties.

F. REPORT ALL SUSPECTED EMI INCIDENTS

WARNING

You should promptly report any unintended movement or brake release. Be sure to indicate whether there was a radio wave source near your chair at the time. Contact: Sunrise Medical Customer Service Department at (800) 333-4000.

VI. GENERAL WARNINGS

⚠ WARNING

Heed all warnings in this section. If you fail to do so a fall, tip-over or loss of control may occur and cause severe injury to you or others.

A. NOTICE TO USER AND ATTENDANTS

⚠ WARNING

User

1. Before using this chair, you should be trained in its safe use by your health care professional.
2. Every wheelchair is different. Take the time to learn the feel of this chair before you begin riding.
3. Be aware that you must develop your own methods for the safe use of this chair, that are best suited to your level of function and ability.
4. Have someone help you practice bending, reaching and transfers until you learn how to do them safely.
5. Never try a new maneuver on your own unless you are sure it is safe.
6. Get to know the areas where you plan to use your chair. Look for hazards and learn how to avoid them.
7. Always wear a positioning strap.
8. Do not use a wheelchair if the joystick does not spring back to the neutral position.
9. Do not use your wheelchair if the joystick boot is ripped or damaged.
10. Do not try to tip this wheelchair without an attendant present.

User and Attendants

1. When transferring the user in or out of the wheelchair never use the footplate as a platform.
2. Do not lift this wheelchair by any parts that are removable, doing so may result in damage to the wheelchair or injury to the user.
3. Never try to stop or slow this wheelchair with the wheel locks (if applicable). Wheel locks are designed to prevent the chair from moving when stopped. They are not brakes.
4. Always keep your hands and body parts clear of moving parts to help prevent injuries.

Attendants

⚠ WARNING

Make sure you heed all warnings and follow all instructions in each section of this manual. Be aware that warnings that apply to the user also apply to you.

1. Do not stand or sit on any portion of this wheelchair.
1. You need to work with the user, and the user's doctor, nurse or therapist, to develop safe methods best suited to your abilities and those of the user.
2. To manually push the chair you must release the motor locks.
 - Make sure you have full control over the chair when you release the motor locks. When you do so the chair will not have brakes.
 - Make sure the chair is on level ground before you release the motor locks.

B. WEIGHT LIMIT

⚠ WARNING

1. NEVER exceed the weight limit of 165 pounds (74.8 kilograms), for combined weight of rider and items carried.
2. Never use this chair for weight training if the total weight (rider plus additional weights) exceeds the weight limits outlined above.
3. Exceeding the weight limit is likely to damage the seat, frame, or fasteners and may cause severe injury to you or others from chair failure.
4. Exceeding the weight limit will void the warranty.

C. CONTROLLER SETTINGS

⚠ WARNING

Be aware that you may need to adjust the controller settings of your chair to reduce the risk of a collision, fall or tip-over.

1. Check and adjust the settings every six to twelve months (or more often, if needed).
2. Consult your supplier to adjust the control settings immediately if you notice any change in your ability to:
 - Control the joystick.
 - Hold your torso erect.
 - Avoid running into objects.

D. EMI

⚠ WARNING

Read Section V to learn about EMI. To reduce the risk of unintended brake release or chair movement:

1. Never turn on or use a hand-held transceiver while power to your chair is on. Use extra care if you believe that such a device may be in use near your chair.
2. Be aware of nearby radio or TV stations, and avoid coming close to them.
3. If unintended movement or brake release occurs, turn your chair off as soon as it is safe.

E. SAFETY CHECK-LIST

⚠ WARNING

Before each use of this chair:

1. Make sure the chair operates smoothly. Check for noise, vibration, or a change in ease of use. (They may indicate low tire pressure, loose fasteners, or damage to your chair). If you detect a problem, make sure to repair or adjust the chair. Deferring repair or adjustment could increase the risk for injury. Your supplier can help you find and correct the problem.
2. Make sure batteries are charged. Green lights on charge indicator will light up when charge is full. Yellow lights indicate battery charge level is getting low. Red lights indicate batteries are in immediate need of charging.
3. If your chair has anti-tip tubes, lock them into place (manual carrier only).

F. CHANGES & ADJUSTMENTS

WARNING

Never use non-Zippie parts or make changes to your chair unless authorized by Sunrise. (Doing so will void the Warranty and may create a safety hazard).

1. If you modify or adjust this chair it may increase the risk of a fall or tip-over.
2. Modifications to the chair, seating system, or other components which are unauthorized by Sunrise constitutes re-manufacturing of the wheelchair. This voids the warranty. The rider then assumes all future liability for the wheelchair.
3. We recommend that you use anti-tip tubes until you adapt to the change and are sure you are not at risk to tip over (manual carrier only).

G. WHEN SEATED IN A PARKED WHEELCHAIR

WARNING

1. Always turn off all power to your chair when you are parked, even for a moment. This will prevent:
 - Accidental movement from contact with the joystick by you or others.
 - Unintended brake release or movement from EMI sources. (See Section V)
2. Make sure that persons who help you (for example, store clerks) are aware of the joystick and do not touch it. If they do, your chair may move suddenly when you do not expect it.

H. ENVIRONMENTAL CONDITIONS

WARNING

Your chair is not designed for use in a heavy rain storm, or in snowy or icy conditions.

1. Contact with water or excessive moisture can cause an electrical malfunction. The frame, motors and other chair parts are not watertight and may rust or corrode from the inside. To avoid a chair failure:
 - Minimize exposure of your chair to a rain storm or very wet conditions.
 - Never take your chair into a shower, tub, pool or sauna.
 - Do not use your chair in fresh or salt water (such as at the edge of a stream, lake, or ocean).
 - Make sure shroud cover and deck lid are secure.
 - Replace joystick boot if it becomes torn or cracked.
 - Make sure all electrical connections are secure.
 - Dry the chair as soon as you can if it gets wet, or if you use water to clean it.
2. Proceed slowly and use extra care if you must operate your chair on a wet or slick surface.
 - Do so only if you are sure it is safe.
 - Stop if one or both main wheels lose traction. If this occurs, you may lose control of your chair or fall.
 - Never operate your chair on a slope or ramp if there is snow, ice, water or oil film present.
 - When in doubt, have someone help you.
3. When not in use, keep your chair in a clean, dry place.

WARNING

Extra caution should be used when employing the disc switch or the proximity head array as control devices. These two devices are susceptible to malfunction when wet.

I. TERRAIN

WARNING

1. This chair is designed for use on firm, even surfaces such as concrete, asphalt and indoor flooring.
2. Do not operate your chair in sand, loose soil or over rough terrain. Doing so may damage wheels, bearings, axles or motors, or loosen fasteners.

J. STREET USE

WARNING

In most states, power chairs are not legal for use on public roads. Be alert to the danger of motor vehicles on roads or in parking lots.

1. At night, or when it is hard to see, use reflective tape on your chair and clothing.
2. It may be hard for drivers to see you. Make eye contact with drivers before you proceed. When in doubt, yield until you are sure it is safe.

K. MOTOR VEHICLE SAFETY

WARNING

To date, the U.S. Department of Transportation has not approved any tie down system for transporting this wheelchair in a motor vehicle.

1. Never sit in this chair while in a moving vehicle. In an accident or sudden stop you may be thrown from the chair.
 - **Wheelchair belts are designed to position the rider only and will not protect you in an accident; further injury may result from the belts.**
2. Always move to an approved vehicle seat. You must be secured with proper motor vehicle restraints.
3. Never transport this chair in the front seat of a vehicle. It may shift and interfere with the driver.
4. Always secure this chair so that it cannot roll or shift.

L. CENTER OF BALANCE

WARNING

The point where this chair will tip forward, back or to the side depends on its center of balance and stability.

The Center Of Balance Is Affected By:

1. The seat height and seat angle.
2. A change in your body position, posture or weight distribution.
3. Using this chair on a ramp or slope.
4. The use of a back pack or other options, and the amount of added weight.

To Reduce The Risk Of A Fall Or Tip-Over:

1. Consult your supplier for information on modifications authorized by Sunrise before you modify or adjust this chair.



Q-NOTE— You may need to make additional changes to correct the center of balance.

2. Use extreme care until you know the balance points of this chair and how to avoid a fall or tip-over.
3. Use anti-tip tubes (manual carrier).
4. Have someone help you until you know the balance points of your chair and how to avoid tip-over.

M. TRANSFERS

WARNING

It is dangerous to transfer on your own. It requires good balance and agility. Be aware that there is a point during every transfer when the wheelchair seat is not below you. To avoid a fall:

1. Always turn off power before you transfer to or from your chair. If you fail to do so you may touch the joystick and cause your chair to move when you do not expect it.
2. Make sure motor locks are engaged. This keeps the chair from moving when you transfer.
3. Work with your health care professional to learn safe methods.
 - Learn how to position your body and how to support yourself during a transfer.
 - Have someone help you until you are sure you can do a safe transfer on your own.
4. Move your chair as close as you can to the seat you are transferring to. If possible, use a transfer board.
5. Rotate the front casters until they are as far forward as possible.
6. Be careful of the foot platform. If you can, remove or swing it out of the way.
 - Never stand on footrests when you transfer. Doing so may damage them or cause your chair to tip.
 - Make sure your feet do not “hang up” or get caught in the space between the footrests.
7. Make sure armrests do not interfere.
8. Transfer as far back onto the seat surface as you can. This will reduce the risk that you will miss the seat or fall.

N. REACHING OR LEANING

WARNING

Reaching or leaning affects the center of balance of your chair. If done improperly, a fall or tip-over is likely. When in doubt, ask for help or use a device to extend your reach.

To Reduce the Risk of Injury and/or Damage to the Chair:

1. Never reach or lean if you must shift your weight sideways or rise up off the seat.
2. Never reach or lean if you must move forward in your seat to do so. Always keep your buttocks in contact with the backrest.
3. Never reach with both hands (you may not be able to catch yourself to prevent a fall if you lose your balance).
4. Never try to pick up an object from the floor by reaching down between your knees.
5. Never put pressure on the footrest while reaching. This may cause the chair to tip if you lean too far.
6. Never reach or lean over the top of the seat back. This may damage the backrest and cause you to fall.
7. Never reach or lean to the rear unless your chair has anti-tip tubes locked in place (manual carrier).

IF YOU MUST REACH OR LEAN, DO SO AT YOUR OWN RISK.

Remember to:

1. Move your chair as close as you can to the object you wish to reach.
2. Rotate the front casters until they are as far forward as possible. This makes the chair more stable.



Q-NOTE– *To do this: Move your chair past the object you want to reach, then back up alongside it. Backing up will rotate the casters forward.*

3. Turn off all power to your chair. If you fail to do so, you may touch the joystick and cause your chair to move when you do not expect it.
4. Firmly grasp an armrest with one hand. This will help to prevent a fall if the chair tips.

O. DRESSING OR CHANGING CLOTHES

WARNING

Be aware that your weight will shift if you dress or change clothes while seated in this chair. To make the chair more stable, rotate the front casters until they are forward and lock anti-tip tubes in place when applicable.

P. OBSTACLES

WARNING

Obstacles you may have to overcome in daily use include door thresholds, lifts, ramps and hazards such as potholes and broken pavement. These can damage your chair and may cause a fall, tip-over or loss of control.

1. Be aware that thresholds are very dangerous. (Even a small change in height may stop a caster wheel and cause your chair to tip). You may need to:
 - Remove or cover threshold strips between rooms.
 - Install a ramp at entry or exit doors.
2. Keep your eyes moving when you ride; scan the area well ahead of your chair.
3. Make sure the floor areas where you use this chair are level and free of obstacles.
4. To help correct your center of balance:
 - Lean your upper body forward slightly as you go up over an obstacle.
 - Press your upper body backward as you go down from a higher to a lower level.
5. If your chair has anti-tip tubes, lock them in place before you go up over an obstacle.

Q. DRIVING IN REVERSE OR MOVING BACKWARD

WARNING

Use extra care when you drive your chair in reverse. You may lose control or fall if one of the rear wheels hits an object.

1. Operate your chair slowly and at an even speed.
2. Stop often and check to make sure your path is clear of obstacles.
3. If your chair has anti-tip tubes, make sure to lock them into place.

R. RAMPS, SLOPES & SIDEHILLS

WARNING

The center of balance of your chair changes when you are on a slope.

 **Q-NOTE**– “Slope” includes a ramp or sidehill. Your chair is less stable when it is at an angle. Never use this chair on a slope unless you are sure it is safe. When in doubt, have someone help you.

Beware Of:

1. Steep slopes. Do Not use this chair on a slope steeper than 10%. (A 10% slope means one foot in elevation for every ten feet of slope length.)
2. Wet or slippery surfaces (such as when ice, snow, water or oil film is present). A loss of traction may cause a fall or tip-over.
3. A change in grade on a slope (or a lip, bump or depression). These may cause a fall or tip-over.
4. A drop-off at the bottom of a slope. (A drop-off of as small as 3/4 inch can stop a front caster and cause the chair to tip forward).

S. TO REDUCE THE RISK OF A FALL, TIP-OVER OR LOSS OF CONTROL

WARNING

1. Never use your chair on a slope unless you are sure you can do so without losing traction.
2. Always go as straight up and as straight down as you can.
 - Do not “cut the corner” on a slope or ramp.
 - Do not turn or change direction on a slope.
3. Always stay in the center of the ramp. Make sure ramp is wide enough that you are not at risk that a wheel may roll off the side.
4. Lean or press your body uphill. This will help adjust for a change in the center of balance caused by the slope.
5. Keep your chair moving at a slow, steady speed. Keep control over the chair at all times.
 - On a descent, do not let your chair accelerate beyond its normal speed.
 - If the chair picks up speed, center the joystick to slow down or stop.
 - If you stop, re-start slowly.

T. RAMPS AT HOME & WORK

WARNING

Make sure ramps meet all Building Codes for your area.

1. For your safety, have a licensed contractor build or remodel ramp to meet all standards.

 **Q-NOTE**– The proper design will vary, depending on such things as: the length and height of the ramp; the need for an intermediate platform; landing size; doors and the direction of swing; and whether the ramp includes a turn or angle.

At A Minimum:

1. Open sides of ramp must have side rails to prevent your chair from going over the edge.
2. Slope must not be steeper than one inch in height for every one foot of slope length.
3. Ramp surface must be even, and have a non-skid surface.
4. You may need to add a section at the top or bottom to avoid a lip or drop-off.
5. Ramp must be sturdy. Add bracing if needed, so ramp does not “bow” when you ride on it.

U. WHEELCHAIR LIFTS

WARNING

Wheelchair lifts are used in vans, buses, and buildings to help you move from one level to another.

1. Always turn off all power to your chair when you are on a lift. If you fail to do so, you may touch the joystick by accident and cause your chair to drive off the platform. (Be aware that a “roll-stop” at the end of the platform may not prevent this).
2. Make sure there is not a lip or drop-off at the top or bottom of the platform. These may cause a fall or tip-over. When in doubt, have someone help you.
3. Always secure the rider with a positioning belt to help prevent falls during transfers.
4. Avoid moving forward if a wheel is “hung up” on the lip of the ramp. Backup, reposition the caster for a more direct approach and slowly try again.

V. CURBS & SINGLE STEPS

WARNING

1. It is recommended to climb and/or descend a curb, single step, or other obstacle that a ramp or curb cutout is always used.
2. If you must climb or descend a curb, single step, or other obstacle that is greater than 2.5", it is recommended to have a person assist you in doing so.
3. In no case should you try to climb a curb, single step, or other obstacle greater than 4" high.
4. If you must climb or descend a curb or step alone do so at your own risk using extreme care and follow the following procedure:
 - Proceed slowly, at a steady speed
 - Go as straight up or down as you can over the obstacle. Never turn when trying to climb or descend and obstacle, doing so may result in a fall or tip-over.
5. Failure to follow the above procedures may cause:
 - A Fall or Tip Over
 - Damage to the frame, wheels, axles or other parts, or loose fasteners.

W. STAIRS

WARNING

Never use this chair to go up or down stairs, even with an attendant. Doing so is likely to cause a fall or tip-over.

X. ESCALATORS

WARNING

Never take this chair on an escalator, even with an attendant. Doing so is likely to cause a fall or tip-over.

VII. WARNINGS: COMPONENTS & OPTIONS

⚠ WARNING

Note: If you use parts or make changes not authorized by Sunrise it may create a safety hazard and will void the Warranty.

A. ANTI-TIP TUBES

(manual carrier only)

Never remove or alter anti-tip tubes. They help keep your chair from tipping over backward in normal use. Make sure rubber rollers are in good condition.

B. ARMRESTS**⚠ WARNING**

Armrests cannot be used to lift chair or the seat.

🚫 PROHIBITED!

1. Never lift this chair by its armrests.
2. Lift this chair only by non-detachable parts of the main frame.

C. BATTERIES**⚠ WARNING**

1. Only deep cycle sealed case construction batteries should be used in this device.
2. To prevent an acid spill, always keep batteries upright (wet cell batteries only).

🚫 PROHIBITED!

1. Never smoke or hold an open flame near batteries. They are a known explosion hazard.
2. Always wear rubber gloves and safety glasses when you handle batteries.
3. Read all of section XI Batteries before attempting to change or charge batteries.
4. Always remove batteries using straps or handle provided. Pinched fingers may occur if the batteries are removed by grasping the battery casings.

D. CUSHIONS**⚠ WARNING**

If you suffer from pressure sores, or if you are at risk that they will occur, you may need a special seat system such as can be provided by the Seat Frame, or a device to control your posture.

- Consult your doctor, nurse or therapist to find out if you need such a device for your well-being.

E. FASTENERS**⚠ WARNING**

Many of the screws, bolts and nuts on this chair are special high-strength fasteners. Use of improper fasteners may cause your chair to fail.

1. Only use fasteners provided by Sunrise.
2. If fasteners become loose, tighten them as soon as you can.
3. Over- or under-tightened fasteners may fail or cause damage to chair parts.
 - See Section IX, "Set-Up, Adjustment & Use", for proper torque settings.

F. FOOTRESTS**⚠ WARNING**

1. At the lowest point, the foot platform and footrests should be at least 2 1/2" off the ground. If set too LOW, it may "hang up" on obstacles you can expect to find in normal use. This may cause the chair to stop suddenly and tip forward.
2. To avoid a trip or fall when you transfer:
 - Make sure your feet do not "hang up" or get caught in the space surrounding or in between the footrests.
 - Avoid putting weight on the footrests, as the chair may tip forward.
 - Swing the footrests out of the way, if possible.

🚫 PROHIBITED!

3. Never lift this chair by the footrests. Footrests fold or detach and will not bear the weight of this chair. Lift this chair only by non-detachable parts of the main frame.

G. MOTOR LOCKS**⚠ WARNING**

1. Do not engage or disengage motor locks unless power to the chair is off.
2. Be aware that the chair will not have brakes when motor locks are in the free-wheel position, unless the chair is equipped with optional power base wheel locks.
3. Make sure that the person pushing the chair has full control when motor locks are disengaged.

H. ON/OFF SWITCH**⚠ WARNING**

1. Never use the ON/OFF switch to stop the chair except in an emergency. This will result in an abrupt stop and may cause you to fall.
2. To slow your chair to a stop, return the joystick to neutral.

I. PNEUMATIC TIRES**⚠ WARNING**

Proper inflation extends the life of your tires and makes your chair easier to use.

1. Do not use this chair if any of the tires are under- or over-inflated. Check weekly for proper inflation level, as listed on the tire sidewall.
2. Low pressure in a tire may cause the chair to veer to one side and result in a loss of control.
3. An over-inflated tire may burst.
4. Never use a gas station air pump to inflate a tire. Such pumps provide air at high volume, and could cause the tire to burst. To prevent tire damage:
 - Use a hand pump (or a low volume air pump) to inflate tires.
 - Use a tire gauge to check pressure.
5. Driving over sharp objects may cause damage to pneumatic tires and tubes.

J. POSITIONING BELTS

WARNING

Use a positioning belt only to help support your posture. Improper use of such belts may cause severe injury or death.

1. Make sure you are not at risk to slide down in the wheelchair seat. If this occurs, you may suffer chest compression or suffocate due to pressure from the belt.
2. A pelvic wedge or a similar device can help you from sliding down in the seat. Consult your health care professional to find out if you need such a device.
3. The belt must be snug, but must not be so tight that it interferes with breathing. You should be able to slide your open hand, flat, between the belt and your stomach.
4. Make sure you can easily remove the belt in an emergency.
5. Never use a positioning belt:
 - In place of a motor vehicle seat belt. In an accident or sudden stop you may be thrown from the chair. A positioning belt will not prevent this, and further injury may result from the belt.
 - As a restraint. A restraint requires a doctor's order.
 - On a rider who is comatose or agitated.

K. PUSH HANDLES (seat frame only)

WARNING

1. Push handles provide secure points for an attendant to propel and control the chair. This helps to prevent a fall or tip-over.
2. Check to make sure push handle grips will not rotate or slip off.

L. SEATING SYSTEMS

WARNING

1. Use of a seating system not approved by Sunrise may alter the center of balance of this chair. This may cause a fall or tip-over.
2. Never change the seating system of your chair unless you consult your supplier first.

M. UPHOLSTERY FABRIC

WARNING

1. Replace worn or torn fabric of the seat as soon as you can. If you fail to do so, the seat may fail and cause you to fall. Worn fabrics may increase the potential for a fire hazard.
2. Fabric will deteriorate with age and use. Look for fraying, thin spots, or stretching of fabric at rivet holes. Replace fabric as required.
3. Be aware that washing may reduce flame retardation of the fabric.

N. SUSPENSION (Power base only)

WARNING

The suspension system does contain Dry Natural Rubber. The suspension, or any other component on the chair, does not contain any latex based product. The suspension components are enclosed and inaccessible to the user.

O. WIRING

WARNING

Never pull on cables directly. This can result in wires breaking inside the connector or harness. To remove a plug or connector, always grasp the plug or connector itself.

P. MANUAL TILT

WARNING

1. Operation

- While driving this wheelchair in the tilted position use caution.
- Do Not attempt to operate the tilt while positioned on an incline.

2. Pinch points

Pinch points may occur when operating the tilt on this chair. Ensure all hands and body parts are clear of all tilt components that may result in pinch points before operating the tilt.

3. Maximum User Weight

Do not exceed the weight capacity for your specific chair/seating system configuration. Doing so could result in premature failure or injury.

Q. TRANSIT USE

WARNING

1. If possible and feasible, the rider should transfer to the Original Equipment Manufacturer vehicle seat and use the vehicle restraint.
2. If the wheelchair is used for transport, it must be used in a forward-facing seating position.
3. The rider must not weigh more than 165 lbs.
4. Figure 1 shows the location of the wheelchair securement points.
5. Use only with Wheelchair Tiedown and Occupant Restraint Systems (WTORS) that have been installed in accordance with the manufacturer's instructions and SAE J2249.
6. Attach WTORS to securement points in accordance with the manufacturer's instructions and SAE J2249.
7. Attach occupant restraints in accordance with the manufacturer's instructions and SAE J2249.



Q-NOTE– To obtain a copy of SAE J2249 Wheelchair Tiedown and Occupant Restraint Systems for Use in Motor Vehicles, please contact: SAE International - 400 Commonwealth Drive - Warrendale, PA 15096 - 412.776.4970

If you fail to heed these warnings damage to your chair, a fall, tip-over or loss of control may occur and cause severe injury to the rider or others.

R. TRANSIT OPTION

⚠ WARNING

1. Use only Wheelchair Tiedown and Occupant Restraint Systems (WTORS) which meet the requirements of SAE J2249 Recommended Practice - Wheelchair Tiedown and Occupant Restraint Systems For Use in Motor Vehicles. Do not use WTORS designed to rely on the wheelchair structure to transfer occupant restraint loads to the vehicle.
2. The wheelchair has been dynamically tested in a forward-facing mode for a 48-km/h frontal impact test. The wheelchair must be forward-facing during transport.
3. In order to reduce the potential of injury to vehicle occupants, wheelchair-mounted accessories, such as trays and respiratory equipment, should be removed and secured separately.
4. Postural supports and positioning devices should not be relied on for occupant restraint.
5. Do not alter or substitute wheelchair frame parts, components or seating.
6. Sudden stops or impacts can structurally damage your chair. Chairs involved in such incidents should be replaced.



Front securement point

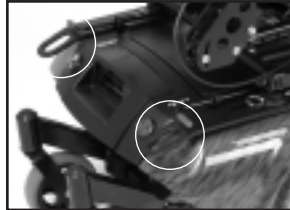

Rear securement point

S. REAR WHEEL LOCKS

⚠ WARNING

Rear wheel locks are NOT designed to slow or stop a moving wheelchair. Use the only to keep the rear wheels from rolling when your chair is at a complete stop.

1. NEVER use rear wheel locks to try to slow or stop your chair when it is moving. Doing so may cause you to veer out of control.
2. To keep the rear wheels from rolling, always set both rear wheel locks when you transfer to or from your chair.
3. Low pressure in a rear tire may cause the wheel lock on that side to slip and may allow the wheel to turn when you do not expect it.
4. Make sure lock arms embed in tires at least 1/8 inch when locked. If you fail to do so, the locks may not work.

If you fail to heed these warnings damage to your chair, a fall, tip-over or loss of control may occur and cause severe injury to the rider or others.

T. MODIFIED SEAT SYSTEMS

⚠ WARNING

Use of a seat system not approved by Sunrise may alter the center of balance of this chair. This may cause the chair to tip over.

1. Do not change the seat system of your chair UNLESS you consult your authorized supplier first.
2. Use of a seat system not approved by Sunrise may affect the folding mechanism of this chair.
3. Use of a seating system not provided by Sunrise is prohibited for transit use.

If you fail to heed these warnings damage to your chair, a fall, tip-over or loss of control may occur and cause severe injury to the rider or others.

U. ANTI-TIP TUBES (optional) (Manual Carrier)

⚠ WARNING

Anti-tip tubes can help keep your chair from tipping over backward in most normal conditions.

1. Sunrise Recommends Use Of Anti-Tip Tubes:
 - a. UNLESS you are a skilled rider of this chair and are sure you are not at risk to tip over.
 - b. Each time you modify or adjust your chair. The change may make it easier to tip backward. Use anti-tip tubes until you adapt to the change, and are sure you are not at risk to tip over.
2. When locked in place (in the “down” position) anti-tip tubes should be BETWEEN 1 1/2 to 2 inches off the ground.
 - a. If set too HIGH, they may not prevent a tip-over.
 - b. If set too LOW, they may “hang up” on obstacles you can expect in normal use. If this occurs, you may fall or your chair may tip over.
3. Keep Anti-Tip Tubes Locked In Place UNLESS:
 - a. You have an attendant; or
 - b. You have to climb or descend a curb, or overcome an obstacle, and can safely do so without them. At these times, make sure anti-tip tubes are up, out of the way.

VIII. SET-UP, ADJUSTMENT & USE

NOTES:**1. Work Surface For Set-Up:**

Use a flat surface, such as a table, to assemble, adjust and check your chair. This makes the steps easier and helps ensure a correct set-up.

2. Fasteners:

- Many of the screws and bolts on this chair are special high-strength fasteners and may have special coatings.
- Many nuts are of the Nylock type. They have a plastic insert to help prevent loosening.

⚠ WARNING

- 1. Use of improper fasteners may cause the chair to fail.**
 - 2. Over- or under-tightened fasteners may fail or cause damage to chair parts.**
 - 3. If bolts or screws become loose, tighten them as soon as you can. Loose bolts or screws can cause damage to other chair parts causing them to fail.**
- 3. Washers & Spacers:**
- Note the position of washers and spacers before disassembly.
 - To avoid damage to the frame, replace all washers and spacers when you reassemble parts.
- 4. Torque Settings:**
- A torque setting is the optimal tightening for a particular fastener. Use a torque wrench that measures 120 inch-pounds to secure screws, nuts and bolts on this chair.



Q-NOTE– Unless otherwise noted, use a torque setting of 120 inch-pounds for all fasteners.

TOOLS YOU WILL NEED**1. Basic Tool Kit:**

To set-up, adjust and maintain your chair you will need the following tools:

- | | | |
|------------------------|---------------------------|---------------------------------|
| • 3mm Allen Wrench | • 13mm Socket Wrench | • 7/16" box and open-end wrench |
| • 5mm Allen Wrench | • 16mm Open-end Wrench | • 1/2" box and open-end wrench |
| • 6mm Allen Wrench | • 19mm Open-end Wrench | • 3/4" box and open-end wrench |
| • 8mm Allen Wrench | • Flat Head Screwdriver | • 5/32" Allen wrench |
| • 13mm Open-end Wrench | • Phillips screwdriver #2 | • Custom axle wrench |
| • 17mm Socket Wrench | • Standard Tools | |

You can obtain a multi-purpose tool kit from Sunrise, or buy the tools you need from a hardware store.

2. Torque Wrench:

If you plan to adjust and maintain this chair yourself, Sunrise recommends that you use a torque wrench.



Q-NOTE– The wrench must measure inch-pounds. You can buy a torque wrench and proper sockets from a hardware store.

A. BATTERY REMOVAL (Figures 1, 2 & 3)

To remove the batteries for transporting or servicing:

1. Remove Batteries

- Remove seat following instructions in section "C. Power Base Seat Removal."
- Remove battery access panel by inserting a flat head screw driver between the panel and main shroud toward the back of the panel at the word "open".
- Push the screw driver forward until the panel lifts off.
- Unplug and remove batteries from rear of chair.
- Lift up batteries by lifting up on battery straps.

2. Battery Installation

See Section XI. Batteries, D for installation and wiring diagram.

⚠ WARNING

Batteries may weigh up to 55 lbs. Care must be taken to avoid injury when lifting up on battery straps.

B. POWER BASE SEAT HEIGHT ADJUSTMENT

(Figure 4—Mount for power tilt shown)

- Remove pins (A) from all four seat mount posts.
- Select the desired seat height (rear seat mount should never be more then one position lower then the front).
- Reinsert the pins.

⚠ WARNING

Ensure both front seat posts are positioned to the same height. Rear seat posts should also be set to the same height.

C. POWER BASE SEAT REMOVAL (Seat Frame)

1. Remove Seat

(Figures 5 & 6)

- Remove safety lock-out pin (B).
- Pull the two seat release levers upward
- Tilt seat backward slightly
- Pull the forward seat and remove.
- When replacing the seat into the mounts, ensure you do not pinch your fingers.

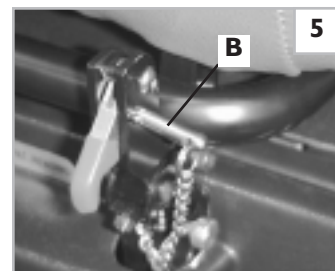
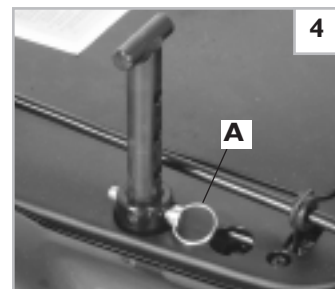
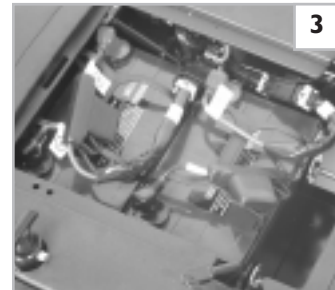
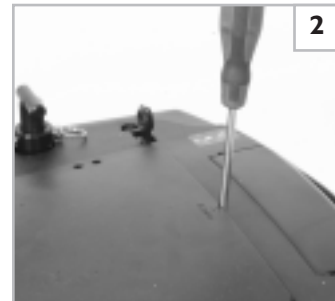

D. POWER BASE SHROUD REMOVAL

The plastic protective shroud can be removed for adjustment or servicing.

1. Remove Colored Shroud

Two removable colored shroud covers are Velcro®-ed on to the sides of the main shroud. To remove, simply peel the colored shroud off of the main shroud as shown in Figure 7.

2. Remove Main Shroud

- a. Remove both brake releases by unscrewing the front connection and pulling them out. (Figure 8)
- b. Lift the middle shroud assembly off.

3. Replace Main Shroud

Replace shroud by reversing above instructions.

E. CHECK-OUT

Once the wheelchair is assembled and adjusted, it should roll smoothly and easily. All accessories should also perform smoothly.

After the wheelchair has been set up be sure the chair performs to your specified operational settings (see Operating Guide). If the chair does not perform to specifications, turn the wheelchair OFF immediately and reprogram operational specifications using the Quickie Hand Held Programmer.

Repeat this procedure until the wheelchair performs to specifications before attempting active use of the wheelchair.

If you have any problems, follow these procedures:

1. Review the Set-up, Adjustment & Use section and Operating Guide to make sure chair was properly prepared.
2. If your problem persists, contact your authorized supplier. If you still have a problem after contacting your authorized supplier, contact Sunrise customer service. See the introduction page for details on how to contact your authorized supplier or Sunrise customer service.

⚠ WARNING

When properly set up, this chair will operate smoothly. Check to see that all components work properly. If you detect a problem, be sure to correct it before use.

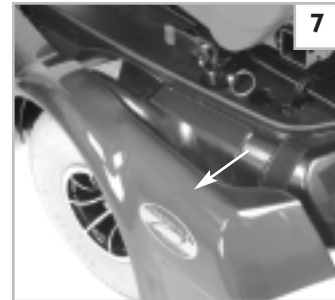

F. BACKREST

I. To Secure The Backrest For Operation:

- a) Lift backrest to upright position.
- b) When secured, backrest pin will lock into place.

 **Q-NOTE**– Zippie series wheelchairs are shipped with the backrest in a folded position.

G. SWING-AWAY HANGERS (60°, 70°, or 90°)

(Fig. 9)

I. Attaching/Removal

- a) Place swing-away pivot saddle (A) into the receiver on front frame tube with the footrest facing outward from the frame.
- b) Rotate the footrest inward until it locks into place on locking bolt.
- c) To remove hanger, push release latch (B) toward the frame, rotate footrest outward, and lift.

H. ARTICULATING LEGREST (Optional)

(Fig. 10)

I. Attaching/Removal

- a) Place swing-away pivot saddle (A) into the receiver on front frame tube with the footrest facing outward from the frame.
- b) Rotate the footrest inward until it locks into place on locking bolt.
- c) To remove hanger, push release latch (B) toward the frame, rotate footrest outward, and lift.

2. Elevating

- a) To raise legrest, lift to desired position. Legrest will automatically lock in place.
- b) To lower legrest, while seated in chair hold lever (C) down, lower legrest to desired position, then release lever. Legrest will automatically lock in place.

I. ELEVATING AND 90° ELEVATING LEGRESTS (Optional)

(Fig. 11)

I. Attaching/Removal

- a) Place swing-away pivot saddle (A) into the receiver on front frame tube with the footrest facing outward from the frame.
- b) Rotate the footrest inward until it locks into place on locking bolt.
- c) To remove hanger, push release latch (B) toward the frame, rotate footrest outward, and lift.

2. Elevating

- a) To raise legrest, lift to desired position. Legrest will automatically lock in place.
- b) To lower legrest, while seated in chair hold lever (C) down, lower legrest to desired position, then release lever. Legrest will automatically lock in place.

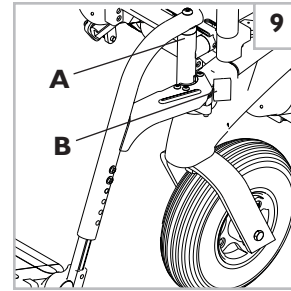

Swing-Away Hanger

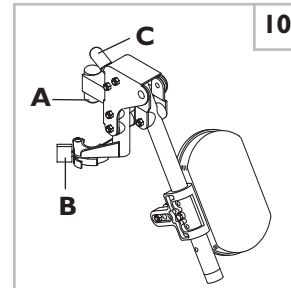

Articulating Legrest

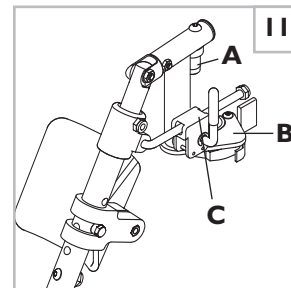

90° Elevating Legrest

J. COMPOSITE FOOTPLATE (Fig. 12)

1. Height Adjustment

- Remove retaining bolts in the frame tube (A).
- Slide footplate and extension tubes to desired height.
- Left and right footrest will normally be at equal height.
- Replace and tighten bolts.

K. KIDS & ADULT ANGLE ADJUSTABLE FOOTPLATE

(Figs. 13 & 14)

1. Height Adjustment (Fig. 13)

- Remove the retaining bolt from the frame tube (A).
- Move footplate assembly to desired height.
- Left and right footrest will normally be at equal height.
- Replace and tighten bolt.

2. Angle Adjustment (Fig. 14)

- Loosen fasteners (B) until the adjustable clamp and footplate rotate freely on the mounting tube.
- Adjust the angle of the footplate.
- Tighten nuts.

3. Position Adjustment (Fig. 14)

- Remove footplate fasteners (B).
- Move footplate to the desired location.
- Replace and tighten fasteners.

L. ALUMINUM FOOTPLATE (Fig. 15)

1. Height Adjustment

- Remove set screws (A) from frame tube.
- Slide footplate to desired height.
- The adjustment on each side of the footrest will normally be of equal height.
- Replace and tighten set screws.

M. 90° FOOTBOARD (Fig. 16)

1. Height Adjustment

- Loosen the nuts on the footplate clamp assembly (A).
- Slide footplate clamps to desired height.
- Tighten nuts.

2. Angle Adjustment

- Loosen nuts under the footplate assembly (B) until the adjustable clamp rotates freely on the supporting tube.
- Adjust the angle of the footplate.
- Slide it forward or back for correct placement.
- Tighten nuts.

3. Removing Footboard

- Unscrew the lock knobs (C) and lift out of clamp assembly.

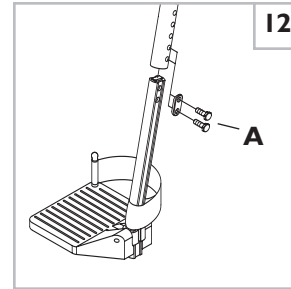

Composite Footplate

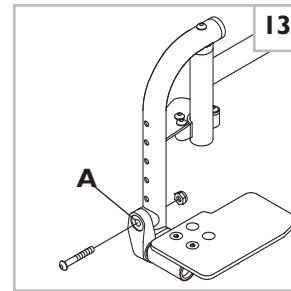

Angle Adjustable Footplate

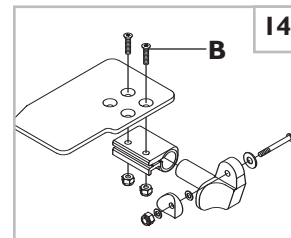

Footplate Angle & Position Adjustment

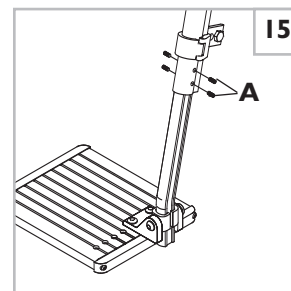

Aluminum Footplate

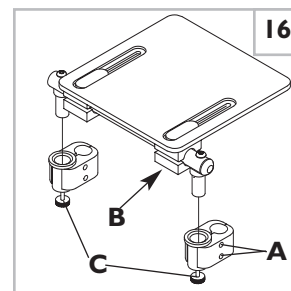

90° Footboard

N. PLATFORM FLIP-UP FOOTPLATE (Fig. 17)

1. Height Adjustment

- Remove retaining bolts in the frame tube (A).
- Slide footplate and extension tubes to desired height.
- The adjustment on each side of the footrest should be of equal height.
- Replace and tighten bolts.

2. Angle Adjustment

- Loosen the nuts under the footplate clamp (B) until the adjustable clamp and footplate rotate freely on the mounting tube.
- Adjust the angle of the footplate.
- Tighten nuts.

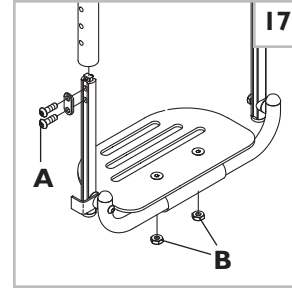

Platform Flip-up Footplate

O. HEIGHT-ADJUSTABLE ARMRESTS (Optional) (Fig. 18)

1. Installation

- Slide the outer armpost into the receiver mounted to the wheelchair frame.
- The armrest should lock in place automatically.

2. Removing Armrest

- Press release lever (A) and remove the armrest.

 **Q-NOTE**— Release lever should move freely. Do not force or over rotate.

3. Height Adjustment

- Rotate release lever (A) to second stop.

 **Q-NOTE**— Release lever should move freely. Do not force.

- Slide armrest pad up or down.
- Return lever to locked position against armpost.
- Push arm pad until upper armpost locks firmly into place.
- A snap lock is engaged if the armrest is raised to its highest adjustment. To disconnect the snap lock, press in on the button head and press the armrest down.

4. Replacing Armrest

- Slide armrest back into receiver until it stops.

 **Q-NOTE**— Check to make sure release lever is engaged by pulling up on armrest.

5. Adjusting Armrest Receiver Fit

To tighten or loosen the fit of the outer armpost in the receiver:

- Loosen the four bolts on the side of the receiver.
- With the armrest in the receiver, squeeze the receiver to achieve the desired fit.
- Tighten the four bolts.

6. Adjusting Inner Armpost Fit

- Two set screws (C) are installed in the outer armpost.
- Turn the set screws in or out until the desired fit is achieved.

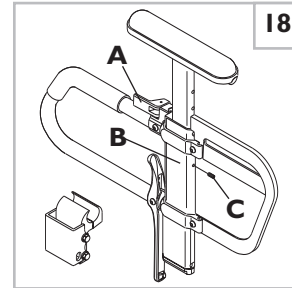

Height Adjustable Armrest

P. JOYSTICK & ENHANCED DISPLAY (Figs 19, 20, 21, 22)



1. To Connect (Fig. 21)

- Line up the groove on the joystick cable (A) with the groove on the wing of the wheelchair cable (B).
- Push the connectors together and then turn the wing of the wheelchair cable until the two wings line up (C).

2. To Disconnect (Fig. 22)

- Turn the wing (D) so that both the groove on the wing of the wheelchair cable and the groove on the joystick cable line up.
- Pull apart the two connectors.



Qr3 Remote Joystick



Enhanced Display

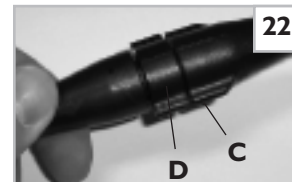
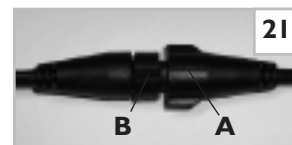

Q. TO ADJUST THE HEIGHT OF THE JOYSTICK OR ENHANCED DISPLAY (Fig. 23)

1. Loosen the two Socket Head screws (E).
2. Slide the clamp (F) up or down until in desired position.
3. Retighten the two Socket Head Screws (E).

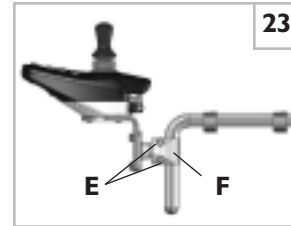

R. JOYSTICK OR ENHANCED DISPLAY SWING-AWAY RETRACTABLE MOUNT (Optional) (Fig. 24)

The joystick or Enhanced Display is mounted with a mechanism which allows the control to be locked in a forward or retracted position using magnets.

Adjustment

- a. To retract the joystick or Enhanced Display, push outward on the inside of joystick.
- b. Push the joystick or Enhanced Display away from front of armrest until it locks into retracted position.
- c. To return to forward position, push the joystick or Enhanced Display forward until it locks into place.

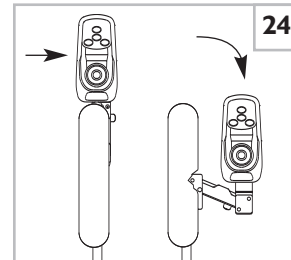

S. WHEEL LOCKS

Zippie wheelchairs are shipped with wheel locks. Wheel locks are installed at Sunrise unless you have requested otherwise.

Use a torque setting of 100 in./lbs when setting-up wheel locks.

I. Wheel Lock

- a. Loosen the screws on the top of each clamp. Do not attempt to remove one screw at a time.
- b. Slide assembly toward drive wheel until clamp embeds into tire to prevent wheel movement when in locked position.
- c. Adjust angle position.
- d. Tighten screws.

T. ANTI-TIP TUBES - REAR (Manual carrier) (Fig. 25)

I. To Insert Anti-Tip Tubes into Receivers

- a) Press the anti-tip release button on the anti-tip tube so that the release pin is drawn inside.
- b) Insert the tube into the anti-tip receiver.
- c) Turn the anti-tip tube until release pin is positively engaged in the receiver mounting hole.
- d) Insert second anti-tip tube the same way.

2. To Adjust Anti-Tip Height

- a) Press the anti-tip wheel release button (A) so the release pin is drawn inside.
- b) Raise or lower to one of the three pre-drilled holes.
- c) Turn the anti-tip tube until release pin is positively engaged in the receiving hole (B).
- d) Adjust the second anti-tip tube wheel the same way. Both wheels should be exactly the same height.

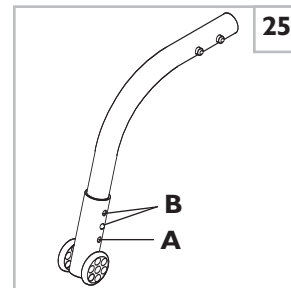

Anti-Tip Height

U. SEAT REMOVAL (Figs. 26 & 27)

1. Disconnect joystick.
2. Pull out the safety pin from the left front seat post (Fig. 26).
3. Lift up on both front seat latches (Fig. 27).
4. Tilt the seat back, slide it forward, and remove from the base.

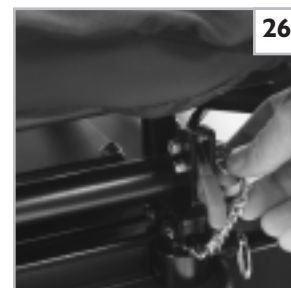

V. CHECK-OUT

After the wheelchair is assembled and adjusted, it should roll smoothly and easily.

All accessories should also perform smoothly. If you have any problems, follow these procedures:

- a) Review assembly and adjustment sections to make sure chair was properly prepared.
- b) Review troubleshooting guide.
- c) If your problem persists, contact your authorized Sunrise supplier. If you still have a problem after contacting your authorized Sunrise supplier, contact Sunrise customer service. See the introduction page for details on how to contact your authorized Sunrise supplier or Sunrise customer service.

IX. POWER BASE OPERATING GUIDE

A. CIRCUIT BREAKERS

1. Notes:

Your Zippie Z-Bop has a circuit breaker protruding through the shroud cover at the right rear of the chair.

- In the unlikely event of a short circuit or heavy overload, all power to your chair will be shut off.
- To reset your chair, depress the circuit breaker button located at the rear corner of the chair. A few minutes wait is required before the circuit breaker will reset.

2. Repeated Shutdown:

If the chair continues to shut down after resetting, have it serviced by a supplier.

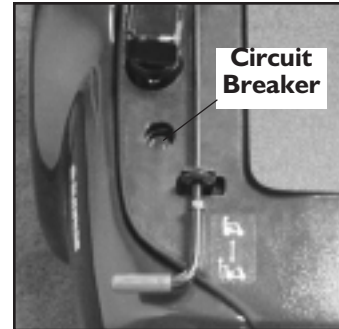

B. MOTOR LOCKS

Disconnect the motor locks when you need to manually push the chair.
(For example, in an emergency, or if batteries fail).

⚠ WARNING

1. Do not disengage motor locks unless power to the chair is off.
2. With either one or both brakes released, the chair will not operate and the battery charge indicator will flash 9 bars rapidly (if power to the chair is on.)
3. Be aware that the chair will not have brakes in the free-wheel position.
4. Make sure that the person pushing the chair has full control when motor locks are disengaged.

1. Release Motor Locks

- a. At the back of the chair you will find two levers marked in red.
- b. Pull the brake releases backward.

2. Engage Motor Locks

- a. At the back of the chair you will find two levers marked in red.
- b. Push the brake releases forward. (A).

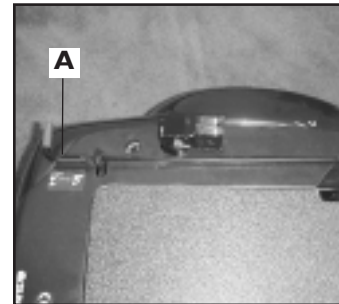

C. PERFORMANCE CONTROL SETTINGS

Q-NOTE— Seek advice regarding checking and adjusting settings.

1. It is vital to match control settings to your level of function and ability.
2. Consult your health care professional and your supplier to select the best control settings for you.
3. Check and adjust the settings every six to twelve months.

⚠ WARNING

Adjust the control settings immediately if you notice any change in your ability to:

- Control the joystick.
 - Avoid running into objects.
4. Control Settings can be adjusted by your dealer.

D. QUICKIE HAND HELD PROGRAMMER OR QUICKIE PC SETUP STATION (Optional)

⚠ WARNING

**Program settings beyond the ability of the user can result in serious injury.
Consult your health care advisor before you alter settings.**

The Quickie Hand Held Programmer or Quickie PC Set-Up Station lets you adjust the control settings of the Rhythm. Listed below are a few of the many settings that can be adjust via the Quickie Hand Held Programmer or Quickie PC Setup Station. (See Quickie Owners Manual for full programmable parameters.)

- acceleration rate
- deceleration rate
- turn acceleration
- turn deceleration
- forward speed (max & min)
- reverse speed (max & min)
- turn speed (max & min)
- steer correct

Programming the Chair:

- Insert Quickie Hand Held Programmer or Quickie PC Setup Station plug into the Programmer socket on the front of the joystick.
- Program as needed.
- Remove plug.

 **Q-NOTE**– Review the Quickie Hand Held Programmer or Quickie PC Setup Station Owner's Manual for more details on how to program your chair.

E. THERMAL ROLL-BACK

Your chair has a thermal roll back circuit. This protects the controller from damage due to overheating. In extreme conditions (such as repetitive hill climbing) the circuit will decrease the power to your motors. This allows the chair to operate at a reduced speed. When the controller cools, the chair will return to normal speed.

F. CIRCUIT BREAKERS

Your Quickie Rhythm has a single circuit breaker.

- In the unlikely event of a short circuit or heavy overload, all power to your chair will be shut off.
- To reset your chair, depress the circuit breaker button. A few minutes wait is required before the circuit breaker will reset.

Repeated Shutdown:

If the chair continues to shut down after resetting, have it serviced by a supplier.

G. JOYSTICK ASSEMBLY

The joystick connects to a controller, which controls the chair's performance. The joystick assembly consists of the following parts:

 **Q-NOTE**– Review the Quickie QR Owner's Manual for more details on the functions of your joystick.

1. On/Off Button (V)

The On/Off Button allows you to turn your wheelchair on and off. When you press the On/Off Button the lights on the joystick will illuminate and the chair's power will be turned on. Press the button again and the chair's power will be turned off.

2. Speed Control Knob (D) (QR Option)

Use the speed control knob to adjust the maximum speed of your chair. Turn it counter-clockwise to reduce speed; turn it clockwise to increase speed.

3. Battery Charge Indicator (B) (standard)

- Green lights indicate that batteries are fully charged.
- Amber lights indicate that batteries need recharging.
- When the lights stay in the red band, the batteries must be recharged.

5. On/Off Mode switch (A) (option)

The on/off mode switch is located on the rear face of the joystick housing. It is a toggle switch. Turning the chair on or off, is accomplished by pressing the switch downward. The switch will automatically return to the center point. Alternate locations exist for this switch. Please see your supplier in the event that you wish to relocate or re-orient this switch.



QR3 Remote Joystick

6. Mode Button (J) and Mode Switch (option)

The mode button and mode switch allow you to select from 4 (four) different programmable drive profiles or actuator mode sets.

- Push up the on/off mode select toggle switch to index among the four drive and actuator modes. The selected mode indicator will flash.
- Push joystick either left, right, forward or reverse to select one of the four drive profiles. To select the actuator modes, push up on the mode select switch twice.
- The drive profiles are indicated by the mode indicators (G) and the actuators are indicated by the four actuator lights (H).
- To exit drive mode, simply push the joystick to begin driving.
- To exit actuator mode, simply push the on/off mode toggle up one or more times until the indicator no longer flashes.

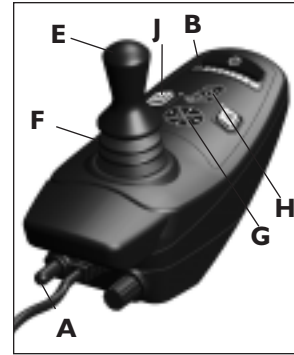

QR3 Remote Joystick

7. Joystick (E)

The joystick controls the direction and speed of your chair. Turn the chair on and move the joystick in the direction you want to go.

- Moving the joystick from the neutral (center) position disengages the brakes, allowing the chair to move.
- The chair will move faster the more you move the joystick away from neutral.

 **Q-NOTE**– If your speed becomes hard to manage, release the joystick and the chair will come to a complete stop.

- When you release the joystick it will return to neutral; the chair will slow to a stop and the brakes will reengage.
- We recommend that you switch the chair off if you stop for any length of time. This will conserve battery power.

 **Q-NOTE**– Once the chair stops, switching the chair off will not affect the brakes.

9. Joystick Boot (F)

Make sure the boot is not torn or cracked (this could allow debris, water or moisture to enter). If the boot is torn or cracked, replace it as soon as you can.

10. Remote Switch Jacks (option– not shown)

Two 1/8" switch jacks are optional to provide remote switch control of the on/off power function and the mode select function. Any of the single switches offered by Sunrise Medical can be used to connect to either or both of these jacks (except the single zero touch switch).

WARNING

1. Never use the ON/OFF switch to stop your chair except in an emergency. This will result in an abrupt stop, and may cause you to fall.
2. To slow or stop your chair, return the joystick to neutral.

H. ENHANCED DISPLAY

Please refer to the Quickie Enhanced Display owner's manual.

I. MOTOR LOCKS

Disconnect the motor locks when you need to manually push the chair. (For example, in an emergency, or if batteries fail).

WARNING

1. Do not disengage motor locks unless power to the chair is off.
2. Be aware that the chair will not have brakes in the free-wheel position.
3. Make sure that the person pushing the chair has full control when motor locks are disengaged.

1. To Disengage Motor Locks:

Pull the lever out and away from the wheel to disengage the motor lock.

2. To Engage Motor Locks:

Push the lever in to return to the drive position.

 **Q-NOTE**– If the lever is difficult to disengage, rock the wheelchair slightly from front to rear and/or push against the chair while moving the lever.



Enhanced Display

X. BATTERIES

A. INTRODUCTION

1. Notes:

- Batteries supply the power for your chair. They contain a finite amount of energy and have limits on how long they can store and supply energy.
- You can charge batteries only a certain number of times before they will fail and no longer hold a charge.
- For answers to questions about batteries, consult your supplier.

2. Use Proper Batteries:

Your chair operates on two 12 volt batteries.

- They should be 40 AMP or U1 for the Zippie Z-Bop. Only deep cycle sealed case construction batteries should be used in this device.
- When you buy a replacement, insist on a deep cycle sealed case. Do not use a car starter battery.

3. Breaking In:

- A battery requires “breaking-in” for the first 6 to 12 charges. It will not accept a full charge for this period.
- It is best to limit the length of your trips until you break the batteries in and you know the range of your chair.

4. Discharged Batteries:

- **Never** allow a battery to completely discharge. If you operate your wheelchair until it has almost stopped, you will greatly reduce the life of your batteries.
- **Never** let a battery sit in a discharged condition. Give unused or stored batteries a full charge once per month.
- **Always** fully charge the batteries. Avoid “topping off” with frequent charges.

⚠ WARNING

Never connect a life support or auxiliary device to a wheelchair battery. The electrical system may fail and result in severe injury to or death of rider.

B. BATTERY CHARGER

A battery charger produces a direct current (DC). When applied to a discharged battery, this reverses the chemical reaction that led to its discharge.

1. Charge Rate. How fast a battery will charge depends on:

- Its electrical capacity, state of charge, electrolyte temperature, and internal condition.
- The DC output of the charger. (The charge rate will vary if the alternating current (AC) supply is higher or lower than 110 volts).

2. CAUTION– To Avoid Damage to the Charger

- **Never** expose charger to rain or snow.
- **Never** unplug charger by pulling on the electrical cord. This will damage the cord.
- **Never** open a charger or attempt to repair it yourself. Return charger to Sunrise or have repairs made only by a qualified person.
- Keep cord out of the way, where it will not be stepped on, tripped over, or damaged.

3. CAUTION– To Avoid Damage to the Battery

- Make sure you use the correct setting for sealed (gel) batteries (located on the off-board charger).

- **Never** charge a frozen battery. A fully charged battery will rarely freeze, but the fluid in a discharged battery can freeze at 16 degrees Fahrenheit (minus 9 degrees Centigrade). If you suspect a battery is frozen, thaw it before charging.

⚠ WARNING

Lead acid batteries generate explosive gas while charging. Completely read and follow all warnings about the batteries in this user instruction manual and any labels applied to the product. Failure to do so could result in fire, explosion, injury and/or death.

C. ACID BURNS (UNSEALED WET CELL BATTERIES)

Acid in batteries is corrosive. If you choose to use wet cell batteries, they can cause serious burns to the eyes and skin and can damage floors, furniture, clothing and your wheelchair.

⚠ WARNING

1. Use extreme care not to spill acid when you handle wet cell batteries. Keep batteries upright.
2. Avoid contact of acid with bare skin or clothing.
3. Always wear rubber gloves and safety glasses when you handle batteries.
4. If acid contacts your skin or clothing, wash immediately with soap and water.
5. If acid contacts your eyes, immediately flood eyes with cold running water for at least 15 minutes. Seek medical attention immediately.

Sunrise Medical does not recommend the use of wet cell batteries on this chair.

D. CONNECTING BATTERIES IN BATTERY WELL

⚠ WARNING

1. Each battery can weigh up to 45 lbs. Take care to avoid injury when lifting.
2. Keep batteries upright. Take care not to spill acid (wet cell batteries).
3. Always wear rubber gloves and safety glasses when you handle batteries.
4. Before working around batteries, remove all metal personal effects, such as necklaces, rings, watches, pins, and other metal jewelry that might contact battery terminal and cause a short.
 1. Attach battery harness to battery post. Connect red to positive terminal and black to negative terminal.
 2. Tighten all terminal fasteners using two wrenches.
 3. Cover battery posts with insulating caps on harness.
 4. Lift batteries into battery well.

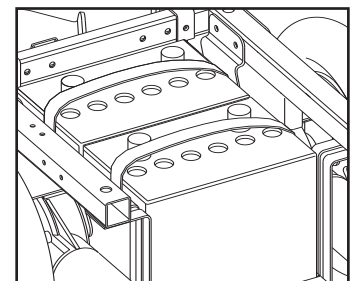

Refer to wiring diagram for battery connections

⚠ WARNING

Batteries weigh up to 45 pounds. Lifting batteries may cause back strain. If you fail to heed these warnings severe injury may occur to you.

5. Plug battery harnesses into chair harness.
6. Place battery access panel, trunk insert and deck lid into position.

⚠ WARNING

Never make direct contact across both battery terminals, as an explosion may occur. A spark may result in an explosion and/or fire resulting in severe injury or death.

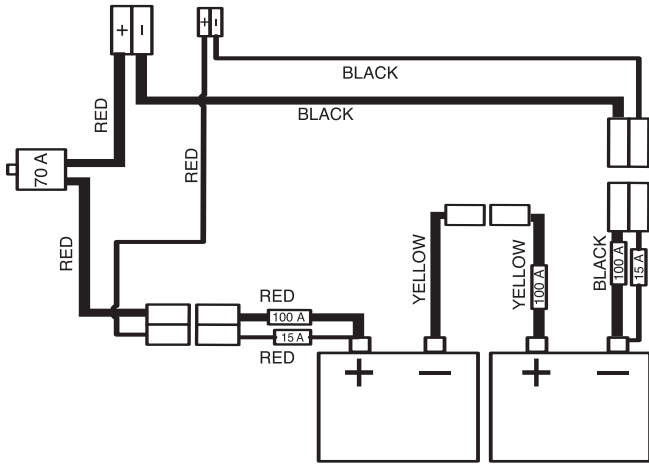

E. CHARGING BATTERIES

⚠ WARNING

To avoid the risk of severe injury or death from electrical shock, fire or explosion while charging:

⊘ PROHIBITED!

1. **Never** connect charger to a 240 volt source. The main input voltage is 110 volts.

⊘ PROHIBITED!

2. **Never** touch the charger after it is connected to an electrical outlet. This may cause electrical shock.

⊘ PROHIBITED!

- **Never** connect or disconnect charger from battery while there is power to the charger.

⊘ PROHIBITED!

3. **Never** use an extension cord. Use of an improper cord could damage the charger or cause a fire or electrical shock.
4. A battery emits explosive hydrogen gas during charging. To reduce the risk of fire or explosion:
 - Make sure area is well vented. Never charge battery in a closed-in area.
 - Never smoke or allow a spark, flame or high heat near battery during charging.
 - Never allow metal tools or chair parts to make direct contact across both battery terminals.
5. **Never** look directly into cells when charging battery (wet cell batteries).

ALWAYS:

1. Use the charger that comes with your wheelchair. Read and follow all instructions and warnings.
2. Make sure room is well ventilated.
3. Turn off all power to your chair.
4. Connect and disconnect battery cables with caution.
5. Make sure to allow enough time to fully charge batteries.

Q-NOTE— Batteries should never be left for long periods in the discharged state. Unused or stored batteries should be given a charge once per month.

6. Charge batteries by plugging in the battery charger cord into the chair and an outlet.
7. Or, use the off-board charger by plugging the offboard charger cord into the chair.

F. DISPOSING OF BATTERIES

⚠ WARNING

1. All batteries once they have reached the end of their useful life are deemed to be hazardous waste.
2. For further information on handling and recycling contact your local recycling authority.
3. Always dispose of product through a recognized agent.

XI. MAINTENANCE

A. NOTES

1. Proper maintenance will improve performance and extend the useful life of your chair.
2. Clean your chair regularly. This will help you find loose or worn parts and will make your chair easier to use.
3. To protect your investment, have all major service and repair work done by your supplier.

⚠ WARNING

1. **Your chair needs regular maintenance for peak performance and to avoid injury from chair failure, damage or premature wear.**
2. **Inspect and maintain this chair strictly per the "Maintenance Chart".**
3. **If you detect a problem, make sure to service or repair the chair before use.**
4. **At least once a year, have a complete safety check and service of your chair performed by a supplier.**

B. CLEANING

1. Plastic Shroud Cover:

- Clean the plastic finish with mild soapy water monthly.

2. Motors:

- Clean around motor area weekly with a slightly damp (not wet) cloth.
- Wipe off or blow away any fluff, dust, or dirt on or around the motors.
- Note: You do not need to grease or oil the chair.

3. Upholstery:

- Hand-wash only as needed. Machine washing may damage fabric (rehab seat only).
- Drip-dry only. Heat from a dryer may damage fabric.

 **Q-NOTE**– Washing the fabric may decrease fire retardant properties.

C. STORAGE TIPS

1. Store your chair in a clean, dry area. If you fail to do so, parts may rust or corrode.
2. Before using your chair, make sure it is in proper working order. Inspect and service all items on the "Maintenance Chart".
3. If you store this chair for more than three months, have it inspected by a supplier before use.

D. BATTERY MAINTENANCE

⚠ WARNING

1. **To prevent an acid spill, always keep batteries upright. (wet cell batteries)**
2. **Never smoke or hold an open flame near batteries.**
3. **Always wear rubber gloves and safety glasses when you handle batteries.**

1. Maintenance Schedule:

This varies for different types of batteries. Always follow the instructions supplied with your batteries.

 **Q-NOTE**– Always wear rubber gloves and safety glasses when you handle or service batteries.

2. Adding Water: (Wet Cells Only)

- Wet-type lead acid batteries need periodic replacement of water lost.

 **Q-NOTE**– Use distilled water only.

- Check the battery fluid level about once a week. When you remove the stoppers (on top of the battery) there should be one-eighth to one-quarter of an inch of fluid above the internal plates. Do not overfill.

3. Corrosion:

Check battery terminals often for corrosion.

- a. If corrosion is present, use a wire brush to clean the terminals.

 **Q-NOTE**– Always wear safety glasses and rubber gloves.

- b. Use baking soda to neutralize acid.
- c. Use petroleum jelly to re-grease the terminals after connecting cables to battery. (Completely cover the terminal nut and bolt, cable clip and any exposed cable with jelly).

4. For Answers To Questions: Contact your supplier.

E. PNEUMATIC TIRES

⚠ WARNING

1. **Do not use this chair if any of the tires are under-inflated or over-inflated.**
2. **Low pressure in a tire may cause the chair to veer to one side and result in loss of control.**
3. **An over-inflated tire may burst.**
4. **Never use a gas station pump to inflate a tire. Such pumps provide air at high volume, and may cause tire to burst.**



1. Check for signs of wear and correct air pressure in pneumatic tires weekly.
2. For best performance, inflate tires to the same pressure level, as shown on the tire sidewall:
 - 10" pneumatic drive wheels - 30 to 40 psi
3. **CAUTION:**
To prevent tire damage:
 - Use a hand pump (or a low volume air pump) to inflate tires.
 - Use a tire gauge to check pressure.

F. TO REPAIR OR REPLACE A TIRE

⚠ WARNING

Residual air pressure in tires can cause severe injury. Make sure you release all air in tire before attempting to service or repair tires.

10" Drive Wheels:

- a. Elevate and securely support chair so that wheel is off the ground. Release all air from tire (solid aluminum rim only).
- b. Bend locking tab away from nut.
- c. Remove lock nut.
- d. Remove washer.
- e. Remove wheel from chair.
- f. Make sure all air has been removed from tube.
- g. Remove all bolts holding two halves of rim together (not

applicable on solid aluminum rim), and remove tire and solid insert.

h. Repair or replace inner tube (replace rim strip if necessary).

 **Q-NOTE**– Do not use pneumatic inner tube in tires with two-piece rims.

i. Reassemble the wheel. Use a torque setting of 420 in.-lbs. to re-tighten bolts.

j. Install wheel on chair by replacing center lock washer, nut and plastic dome. Use a torque setting of 180 in.-lbs. to retighten bolts.

k. Inflate tire to proper pressure level (listed on tire sidewall).

G. MOTOR BRUSHES

Check the motor brushes every four (4) months for wear. The brushes should be clean and shiny. Replace worn or blackened brushes.

H. ORDERING PARTS

When you order parts, provide the following:

1. Model of chair
2. Serial number of chair
3. Left hand or right hand control
4. Part number, description and quantity of parts you need.
5. State reason for replacement.

I. MAINTENANCE CHART

You should check the items on this chart at the indicated intervals. If any of the items are loose, worn, bent or distorted, immediately have them checked and/or repaired by your authorized Sunrise supplier. Frequent maintenance and servicing will improve performance and extend wheelchair life, and help prevent injuries.

CHECK...	Daily	Weekly	Monthly	Quarterly	Annually
Charge batteries	✓				
Check tires for proper inflation level		✓			
Check batteries for proper electrolyte level (wet cell only)		✓			
Check plugs and connectors for proper connections			✓		
Check all moving parts for wear				✓	
Inspect all nuts, bolts and fasteners for looseness or wear				✓	
Inspect upholstery for wear				✓	
Remove and inspect motor brushes				✓	
Service by authorized supplier					✓

J. TOOLS YOU WILL NEED

I. Basic Tool Kit:

To set-up, adjust and maintain your chair you will need the following tools:

- 3mm Allen Wrench
- 5mm Allen Wrench
- 6mm Allen Wrench
- 8mm Allen Wrench
- 13mm Open-end Wrench
- 17mm Socket Wrench
- 13mm Socket Wrench
- 16mm Open-end Wrench
- 19mm Open-end Wrench
- Flat Head Screwdriver
- Phillips screwdriver #2
- Standard Tools
- 7/16" box & open-end wrench
- 1/2" box and open-end wrench
- 3/4" box and open-end wrench
- 5/32" Allen wrench
- Custom axle wrench
- Tire Pressure Gauge

You can obtain a multi-purpose tool kit from Sunrise, or buy the tools you need from a hardware store.

2. Torque Wrench:

If you plan to adjust and maintain this chair yourself, Sunrise recommends that you use a torque wrench.

 **Q-NOTE**– The wrench must measure inch-pounds. You can buy a torque wrench and proper sockets from a hardware store.

XII. SUNRISE LIMITED WARRANTY**ZIPPIE Z-BOP****I. LIMITED WARRANTY**

Sunrise Medical warrants components of this wheelchair against defects in materials and workmanship from the original date of purchase from Sunrise Medical as follows:

- a. Lifetime: main frame
- b. Five (5) years: the Perfect Fit seat frame, interface bracket, and structural components
- c. Two (2) years: motors, gearboxes, joystick, the main controller, tilt, lift, recline motors and any actuators
- d. One (1) year: all other original components except; wheels, upholstery, plastic or rubber parts and painted surfaces.
- e. Three (3) months: wheels, upholstery, plastic or rubber parts and painted surfaces

2. LIMITATIONS

- a. We do not warrant damage due to:
 - Neglect, misuse, or improper installation or repair.
 - Use of parts or changes not authorized by Sunrise.
 - Exceeding the weight limit of 165 lbs.
- b. This warranty is void if the original chair serial number tag is removed or altered.
- c. This warranty applies in the USA only. Check with your supplier to find out if international warranties apply.

3. WHAT WE WILL DO

Our sole liability is to repair or replace covered parts. This is your only remedy for consequential damages.

4. WHAT YOU MUST DO

- a. Return the warranty card.
- b. Obtain from us, while this warranty is in effect, prior approval for return or repair of covered parts.
- c. Return the wheelchair or part(s), freight pre-paid, to Sunrise Mobility Products Division at: 2842 Business Park Ave., Fresno, CA 93727-1328.
- d. Pay the cost of labor to install or repair parts.

5. NOTICE TO CONSUMER

There are no other express warranties. To the extent permitted by law, any implied warranty (including a warranty of merchantability or fitness for a particular purpose) is limited to:

- a. One (1) year from the first consumer purchase, and
- b. Repair or replacement of the defective part only.

This warranty gives you certain legal rights. You may also have other rights that vary from state to state.

I. INTRODUCTION

SUNRISE À L'ÉCOUTE

Merci d'avoir choisi un fauteuil roulant Zippie. Nous sommes à l'écoute de vos questions et commentaires sur ce manuel, la sécurité et la fiabilité de votre fauteuil et le service offert par votre fournisseur Sunrise. N'hésitez pas à nous écrire ou à nous appeler à l'adresse et au numéro de téléphone ci-dessous :

Sunrise Medical
Service à la clientèle
7477 East Dry Creek Parkway
Longmont, CO 80503, États-Unis
(800) 333-4000 ou (303) 218-4500

RÉPONSES À VOS QUESTIONS

Votre fournisseur agréé est la personne qui connaît le mieux les caractéristiques de votre fauteuil roulant et peut répondre à la plupart de vos questions sur sa sécurité, son usage et son entretien. À titre de référence, veuillez remplir les renseignements suivants :

Fournisseur : _____

Adresse : _____

Téléphone : _____

N° de série : _____

Date d'achat : _____

MISE EN GARDE À L'INTENTION DE L'UTILISATEUR

▲ AVERTISSEMENT

Nous conseillons aux utilisateurs de ce fauteuil roulant de ne pas le faire fonctionner avant d'avoir lu le manuel de l'utilisateur. Si vous ne comprenez pas les instructions et les avertissements de ce manuel, contactez votre revendeur ou un technicien qualifié avant de faire fonctionner le fauteuil roulant Quickie. Tout manquement à cette consigne de sécurité peut entraîner des dommages matériels et/ou des blessures corporelles.

MISE EN GARDE À L'INTENTION DU REVENDEUR /TECHNICIEN

▲ AVERTISSEMENT

Nous conseillons aux revendeurs et aux techniciens qualifiés de ne pas faire fonctionner ce fauteuil roulant avant d'avoir lu ce manuel de l'utilisateur. Si vous ne comprenez pas les instructions et les avertissements de ce manuel, contactez le service d'assistance technique Quickie avant de faire fonctionner ou de réparer le fauteuil roulant Quickie. Tout manquement à cette consigne de sécurité peut entraîner des dommages matériels et/ou des blessures corporelles.

▲ AVERTISSEMENT

De plus, les fauteuils roulants électriques peuvent être équipés de cartes de circuits imprimés.

Lisez avec soin la fiche 'Printed Circuit Board Handling Techniques' (Techniques de manipulation des cartes de circuits imprimés) fournie avec ce fauteuil.

Documents connexes

Vous trouverez ci-dessous des documents supplémentaires cités dans ce manuel de l'utilisateur.

- Manuel de l'utilisateur du Quickie QR
- Manuel de l'utilisateur du programmeur portable Quickie (Quickie Hand Held Programmer)
- Manuel de l'utilisateur du dispositif de configuration PC Quickie (Quickie PC Setup-Up Station)
- Manuel de l'utilisateur du dispositif d'affichage amélioré Quickie (Quickie Enhanced Display)
- Manuel de l'utilisateur de la commande spécialisée Quickie (Quickie Specialty Controls)

II. TABLE DES MATIÈRES	
I. INTRODUCTION	30
II. TABLE DES MATIÈRES	31
III. VOTRE FAUTEUIL ET SES PIÈCES	32
IV. NOTICE - À LIRE AVANT TOUTE UTILISATION	33
V. INTERFÉRENCE ÉLECTROMAGNÉTIQUE (EMI)	34
VI. AVERTISSEMENTS D'ORDRE GÉNÉRAL	35
A. Avis à l'intention de l'utilisateur et des préposés	35
B. Limite de poids	36
C. Réglage des commandes	36
D. EMI	36
E. Liste des vérifications de sécurité	36
F. Changements et réglages	36
G. Lorsque vous êtes dans un fauteuil à l'arrêt	36
H. Conditions environnementales	36
I. Terrain	37
J. Utilisation dans la rue	37
K. Sécurité en voiture	37
L. Centre d'équilibre	37
M. Transferts	37
N. Pour saisir un objet ou vous pencher	38
O. Habillage ou changement de vêtements	38
P. Obstacles	38
Q. Faire une marche arrière ou reculer	38
R. Rampes, pentes et descentes	38
S. Pour réduire le risque de chute, de basculement ou de perte de contrôle	39
T. Rampes à la maison et au travail	39
U. Élévateurs pour fauteuils roulants	39
V. Trottoirs et marches	39
W. Escaliers	39
X. Escaliers roulants	39
VII. AVERTISSEMENTS : COMPOSANTS ET OPTIONS	40
A. Tubes anti-basculement	40
B. Accoudoirs	40
C. Batteries	40
D. Coussins	40
E. Attaches	40
F. Repose-pieds	40
G. Dispositifs de blocage du moteur	40
H. Interrupteur marche / arrêt	40
I. Pneumatiques	40
J. Sangles de maintien	41
K. Poignées de manœuvre	41
L. Sièges	41
M. Matériau de garnissage	41
N. Suspension	41
O. Câblage	41
P. Basculement manuel	41
Q. Utilisation durant le transport	41
R. Options de transport	42
S. Dispositifs de blocage des roues arrière	42
T. Siège modifiés	42
U. Tubes anti-basculement	42
VIII. MONTAGE, RÉGLAGE ET UTILISATION	43
Notes	43
Outillage requis	43
A. Retrait des batteries	44
B. Réglage de la hauteur du siège	44
C. Retrait du siège	44
D. Retrait de la housse	45
E. Vérifications	45
F. Dossier	46
G. Supports pivotants	46
H. Appui-jambe articulé	46
I. Elevation et inclinaison à 90° de l'appui-jambe	46
J. Semelle composite	47
K. Semelle à angle réglable pour enfants et adultes	47
L. Semelle en aluminium	47
M. Positionnement de la semelle à 90°	47
N. Semelle à plate-forme rabattable	48
O. Accoudoirs à hauteur réglable	48
P. Levier de commande et dispositif d'affichage amélioré	48
Q. Pour régler la hauteur du levier de commande ou du dispositif d'affichage amélioré	49
R. Levier de commande ou dispositif d'affichage amélioré pivotant et escamotable	49
S. Mécanismes de blocage des roues	49
T. Tubes anti-basculement - arrière	49
U. Retrait du siège	49
V. Vérifications	50
IX. GUIDE D'UTILISATION DU FAUTEUIL ÉLECTRIQUE	50
A. Disjoncteurs	50
B. Mécanismes de blocage du moteur	50
C. Réglage de la commande des performances	51
D. Programmeur portable Quickie ou dispositif de configuration PC Quickie	51
E. Circuit de réduction de la puissance thermique	51
F. Disjoncteurs	52
G. Levier de commande	52
H. Dispositif d'affichage amélioré	53
I. Mécanismes de blocage du moteur	53
X. BATTERIES	54
A. Introduction	54
B. Chargeur de batterie	54
C. Brûlures d'acide	54
D. Branchement des batteries dans leur logement	55
E. Charge des batteries	55
F. Mise au rebut des batteries	55
XI. ENTRETIEN	56
A. Notes	56
B. Nettoyage	56
C. Conseils de rangement	56
D. Entretien des batteries	56
E. Pneumatiques	56
F. Réparation ou remplacement d'un pneu	57
G. Balais de moteur	57
H. Commande de pièces	57
I. Diagramme d'entretien	57
J. Outillage requis	57
XII. GARANTIE LIMITÉE SUNRISE	58

III. VOTRE FAUTEUIL ET SES PIÈCES

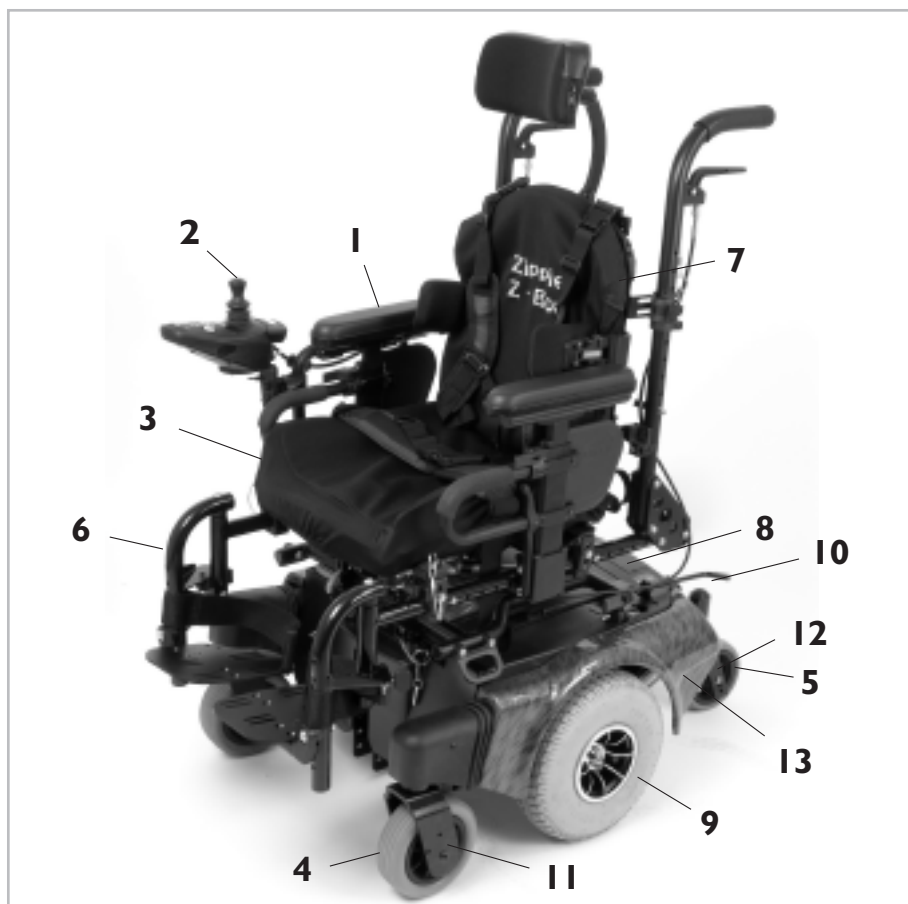

1. Accoudoir à une tige et à hauteur réglable
2. Levier de commande
3. Armature du fauteuil
4. Roulette avant 6 po
5. Roulette stabilisatrice arrière 5 po
6. Repose-pieds pivotant, avec semelles à angle réglable
7. Dossier à angle réglable
8. Couvercle du dessus de la batterie
9. Roues motrices 10 po
10. Interrupteur de roue libre
11. Ensemble roulette-fourche (avant)
12. Ensemble roulette-fourche (arrière)
13. Housse
14. Mécanisme d'alignement des roulettes (non illustré)

ZIPPIE Z-BOP

Poids

105 lb (base), 35 lb (siège)
140 lb (base et siège sans semelle ni batteries)

Roues motrices

roue en alliage léger 10 po: standard -
encart sans air
en option – pneu

Levier de commande

QR3-Bouton (montage pour droitiers ou gauchers)

Batteries

(2 batteries à décharge poussée sont nécessaires pour faire fonctionner le fauteuil)
Électrolyte gélifié U1 ou 50 Ahr en option (AGM)

Chargeur de batterie

option – non transporté 8 A

Couleurs (toutes les couleurs standard)

rouge, bleu, champagne, noir
Option - marbre bleu (blue marble),
carbone rose (pink carbon),
carbone jaune (yellow carbon)

Armature du fauteuil

Largeur : 10 po – 18 po
Profondeur : 13 po – 20 po

Repose-pied

Standard – rabattable avec semelles composites et sangles talonnières
Option – appui-jambes éleveurs

Roulettes (avant)

Standard – pleines 6 po

Roulettes (arrière)

Standard – pleines 5 po

Accoudoirs

Standard - hauteur fixe, une seule tige
Sièges rabattables à hauteur réglable
(Armature du siège)
Tige unique, hauteur réglable
(Armature du siège)

Suspension

Standard – toutes roues indépendantes

Il est possible que tous ces dispositifs ne soient pas disponibles sur certains fauteuils ou en conjonction avec d'autres dispositifs. Veuillez consulter votre fournisseur pour plus de détails. Votre fournisseur agréé peut également vous donner plus d'informations sur les accessoires.

IV. NOTICE - À LIRE AVANT TOUTE UTILISATION

A. CHOISISSEZ LE FAUTEUIL ET LES OPTIONS DE SÉCURITÉ LES MIEUX ADAPTÉS À VOTRE CAS

Sunrise propose une gamme de fauteuils électriques de styles, de tailles et aux réglages différents, adaptés aux besoins des utilisateurs. Toutefois, la sélection finale d'un fauteuil repose entièrement sur vous et votre médecin. Pour choisir le fauteuil le mieux adapté à vos besoins, tenez compte des éléments suivants :

1. Votre taille, invalidité, force physique, sens de l'équilibre et coordination
2. L'usage prévu et le niveau d'activité.
3. Le type de risques que vous devez surmonter quotidiennement (sur les lieux où il est probable que vous utilisiez votre fauteuil).
4. Le besoin d'options pour votre sécurité et votre confort (ex : sangles de maintien ou sièges spéciaux).

B. RÉGLEZ LE FAUTEUIL SELON VOS CAPACITÉS PHYSIQUES

Veillez à obtenir l'aide de votre médecin, aide-soignant(e) ou thérapeute et de votre fournisseur, pour adapter ce fauteuil et en régler les commandes à votre niveau de fonction et de capacité.

C. CONSULTEZ CE MANUEL RÉGULIÈREMENT

Avant d'utiliser ce fauteuil, nous vous conseillons ainsi qu'à toute personne susceptible de vous aider, de lire entièrement ce manuel et d'en suivre toutes les instructions. Consultez régulièrement les avertissements jusqu'à ce que vous les observiez automatiquement.

D. AVERTISSEMENTS

Le terme « AVERTISSEMENT » indique un risque ou une pratique dangereuse pouvant vous causer, ainsi qu'à d'autres personnes, des blessures graves, voire mortelles. Les « Avertissements » sont répartis sous les quatre catégories suivantes :

1. V - EMI

Cette section explique la notion d'interférences électromagnétiques et comment ces dernières peuvent affecter votre fauteuil.

2. VI – AVERTISSEMENTS D'ORDRE GÉNÉRAL

Dans cette section, vous trouverez une liste de vérifications de sécurité et un résumé des risques dont vous devez être conscient avant d'utiliser ce fauteuil.

3. VII - AVERTISSEMENTS – COMPOSANTS ET OPTIONS

Cette section décrit votre fauteuil. Demandez à votre fournisseur agréé et à votre conseiller en soins de santé de vous aider à choisir la meilleure configuration et les meilleures options pour une utilisation sécuritaire.

4. XI - BATTERIES

Cette section énumère les précautions à prendre lors de l'utilisation de la batterie et du chargeur, et comment éviter de vous blesser.

 **REMARQUES**– Dans les cas applicables, vous trouverez également des « Avertissements » dans d'autres sections de ce manuel.

Vous retrouverez, dans ce manuel de l'utilisateur et sur votre fauteuil roulant, les icônes ci-dessous vous permettant d'identifier les avertissements et les dangers éventuels. Vous devez absolument les lire et les comprendre.

 **AVERTISSEMENT!** Ces consignes de sécurité doivent être respectées. Leur non-respect peut entraîner des blessures corporelles ou des dommages matériels.

 **INTERDIT !** Ces opérations sont strictement interdites. Effectuer une opération interdite peut entraîner des blessures corporelles ou endommager le fauteuil roulant.

 **Q-REMARQUE :** Les Q-Remarques sont des informations qui expliquent plus en détails certaines opérations, avertissements ou caractéristiques du produit.

 **ESD:** Une décharge électrostatique peut endommager les cartes de circuits imprimés à moins qu'elles soient correctement manipulées. Lorsque vous voyez le symbole ESD dans le manuel de l'utilisateur, consultez la fiche Proper Handling Techniques (Techniques de manipulation adéquates) fournie avec le fauteuil roulant pour savoir comment manipuler la carte de circuits imprimés.

V. INTERFÉRENCE ÉLECTROMAGNÉTIQUE (EMI)

⚠ AVERTISSEMENT

Observez tous les avertissements afin de réduire tout risque de relâchement des freins ou de mouvement involontaire du fauteuil.

1. **Soyez conscient(e) du danger posé par les émetteurs-récepteurs portables. N'allumez ou n'utilisez jamais d'émetteur-récepteur portable lorsque votre fauteuil est sous tension. Redoublez de prudence lorsque vous pensez qu'il est possible qu'un tel appareil soit utilisé à proximité de votre fauteuil.**
2. **Soyez conscient(e) de la proximité de stations de radio ou de télévision et évitez de vous en approcher.**
3. **En cas de mouvement involontaire, arrêtez le moteur du fauteuil dès que cela ne pose pas de risque.**

A. QU'EST-CE QUE L'EMI ?

⚠ AVERTISSEMENT

1. EMI signifie : interférence (I) électromagnétique (EM). Les interférences électromagnétiques sont émises par des sources d'ondes radio telles que les transmetteurs et les émetteurs-récepteurs radio. (Un « transmetteur » est un appareil qui émet et reçoit à la fois des signaux d'ondes radio).
2. Chaque jour, nous côtoyons un certain nombre de sources d'EMI intenses. Certaines sont évidentes et peuvent être aisément évitées. D'autres ne le sont pas et il est possible que vous ne puissiez pas les éviter.
3. Les fauteuils électriques peuvent être affectés par les interférences électromagnétiques (EMI) émises par les stations de radio, les stations de télévision, les transmetteurs radio amateur, les émetteurs-récepteurs et les téléphones portables.
4. Une EMI peut également être émise par des sources de conduction ou des décharges électrostatiques.

B. QUELS SONT LES EFFETS POSSIBLES D'UNE EMI ?

⚠ AVERTISSEMENT

1. Une EMI peut provoquer les effets suivants sur votre fauteuil électrique :
 - Desserrage des freins
 - Déplacement involontaire.
 - Déplacement dans des directions imprévues.

Un de ces incidents peut vous causer de graves blessures ou en causer à autrui.
2. Une EMI peut endommager le système de commande de votre fauteuil. Cela peut créer un risque d'accident et entraîner des réparations onéreuses.

C. SOURCES D'EMI

⚠ AVERTISSEMENT

Les sources d'EMI se classent en deux grandes catégories :

1. Émetteurs-récepteurs portables :

L'antenne est généralement fixée directement sur l'appareil. Parmi ceux-ci, on distingue :

- Radios CB (« Citizens band »)
- « Talkies-walkies »

- Radios utilisées par les agences de sécurité, par les pompiers et la police
- Téléphones portables (cellulaires)
- Ordinateurs portables munis d'un téléphone ou d'un télécopieur
- Autres appareils de communication individuels

 **REMARQUES**– Ces appareils peuvent transmettre des signaux lorsqu'ils sont en marche, même s'ils ne sont pas utilisés.

2. Émetteurs-récepteurs mobiles à moyenne portée

Parmi ceux-ci on distingue les émetteurs-récepteurs radio utilisés dans les véhicules de police, les autopompes, les ambulances et les taxis. L'antenne est généralement fixée à l'extérieur du véhicule.

3. Émetteurs-récepteurs longue portée :

Cette catégorie comprend les pylônes d'antennes d'émission de radio et de télé commerciales, ainsi que celles des radios amateurs. Remarque : Les appareils suivants ne sont pas considérés comme pouvant causer de problèmes d'interférences électromagnétiques : Ordinateurs portables (sans téléphone ou télécopieur), téléphones sans fil, postes de télévision ou radios AM/FM, lecteurs CD ou magnétophones.

D. DISTANCE DE LA SOURCE

⚠ AVERTISSEMENT

L'énergie électromagnétique s'intensifie rapidement à mesure que l'on se rapproche de a source. Pour cette raison, les interférences émises par les appareils portables mérite une attention particulière. (Voir C.1 ci-dessus) Une personne utilisant l'un de ces appareils peut émettre, à votre insu, des niveaux d'énergie électromagnétique élevés à une distance très proche de votre fauteuil.

E. NIVEAU DE PROTECTION

⚠ AVERTISSEMENT

1. Le niveau d'énergie électromagnétique se mesure en volts/mètre (V/m). Chaque fauteuil électrique peut résister à l'EMI jusqu'à un certain point. Il s'agit du « niveau de protection ».
2. Plus le niveau de protection est élevé, moins les risques d'EMI sont importants. Il est généralement admis qu'un niveau de protection de 20 V/m protège l'utilisateur du fauteuil électrique des sources d'ondes radio les plus courantes.
3. La configuration testée et déterminée immune à au moins 20 V/m est la suivante :
 - a. Fauteuil électrique Zippie Z-Bop avec commande Quickie montée à droite, siège à haut dossier, accoudoirs rabattables, semelle relevable et batteries U1 à électrolyte gélifié.
 - b. Fauteuil électrique Zippie Z-Bop avec commande Quickie montée à droite, siège à haut dossier, accoudoirs rabattables, semelle relevable et batteries 40 Amh à électrolyte gélifié.
4. Les dispositifs d'importation spécialisés suivants ont des conséquences inconnues sur le niveau d'immunité car ils n'ont pas été testés sur les modèles Zippie Z-Bop dotés de la commande Quickie :
 - Commande au soufflé
 - Tableau de tête à commutateur
 - Interrupteur en forme d'œuf

- Commutateur ruban
- Interrupteur disque
- Bouton compagnon
- Commutateur à micropression
- Commutateur Penta
- Commutateur à oscillation
- Tableau de tête ASL
- Mini-Levier de commande HMC
- Mini-levier de commande / commande au menton proportionnelle
- Commande proportionnelle activée par inclinaison (de la tête)

⚠ AVERTISSEMENT

Les personnes aux capacités physiques réduites nécessitant l'usage d'un dispositif d'entrée de commande spécialisé reconnu pour ne pas être protégé à 20 V/m ou si le niveau de cette protection n'est pas connu, doivent redoubler de prudence à proximité de sources d'EMI connues.

⚠ AVERTISSEMENT

Il n'existe aucun moyen de connaître les effets des EMI si vous ajoutez des accessoires ou si vous modifiez ce fauteuil. Toute modification apportée à votre fauteuil peut augmenter le risque d'EMI. Les pièces d'autres fournisseurs ont des propriétés d'EMI inconnues.

F. SIGNALEZ TOUT INCIDENT PRÉSUMÉ D'EMI

⚠ AVERTISSEMENT

Il est fortement conseillé de signaler tout déplacement involontaire ou relâchement des freins du fauteuil. Veillez à indiquer si une source d'ondes radios se trouvait à proximité de votre fauteuil au moment de l'incident. Contactez : le service à la clientèle de Sunrise Medical au (800) 333-4000.

VI. AVERTISSEMENTS D'ORDRE GÉNÉRAL

⚠ AVERTISSEMENT

Tenez compte de tous les avertissements de cette section. Si vous ne les observez pas, une chute, un basculement ou une perte de contrôle du fauteuil peut se produire et causer aux utilisateurs ou d'autres personnes des blessures graves.

A. AVIS À L'INTENTION DE L'UTILISATEUR ET DES PRÉPOSÉS

⚠ AVERTISSEMENT

Utilisateur

1. Avant d'utiliser ce fauteuil, demandez à votre médecin de vous former à son utilisation sécuritaire.
2. Chaque fauteuil roulant est différent. Prenez le temps de vous familiariser avec ce fauteuil avant de l'utiliser.
3. Vous devez développer vos propres méthodes d'utilisation sécuritaire du fauteuil, adaptées à votre niveau de fonction et à vos capacités.
4. Faites-vous aider par quelqu'un pour vous exercer à vous pencher, à tendre le bras et à effectuer les transferts jusqu'à ce que vous sachiez faire ces mouvements en toute sécurité.
5. Ne tentez jamais une nouvelle manœuvre tout(e) seul(e) sans être sûr(e) qu'il n'y a pas de danger.
6. Familiarisez-vous avec les lieux où vous prévoyez d'utiliser votre fauteuil. Repérez les dangers éventuels et apprenez à les éviter.
7. Utilisez toujours une sangle de maintien.
8. N'utilisez pas le fauteuil roulant si le levier de commande ne se remet pas automatiquement en position neutre.
9. N'utilisez pas ce fauteuil roulant si la protection du levier de commande est arrachée ou endommagée.

10. N'essayez pas de faire basculer ce fauteuil roulant sans la présence d'un préposé.

Utilisateur et préposés

1. Lorsque vous installez l'utilisateur dans le fauteuil ou que vous l'en retirez, ne vous servez jamais de la semelle comme d'une plate-forme.
2. Ne soulevez jamais ce fauteuil roulant en agrippant des pièces amovibles, car cela pourrait l'endommager ou blesser l'utilisateur.
3. Ne tentez jamais d'arrêter ou de ralentir ce fauteuil roulant lorsque le mécanisme de blocage des roues est activé (le cas échéant). Ce mécanisme empêche le fauteuil de bouger lorsqu'il est à l'arrêt. Il ne s'agit pas d'un frein.
4. Maintenez toujours vos mains et votre corps loin des parties mobiles du fauteuil afin de ne pas vous blesser.

Préposés

⚠ AVERTISSEMENT

Veillez à observer tous les avertissements et à respecter toutes les instructions et consignes de chaque section de ce manuel. Notez que les avertissements qui s'adressent aux utilisateurs s'adressent également à vous.

1. Ne montez jamais ou ne vous asseyez jamais sur une partie du fauteuil roulant.
2. Vous devrez élaborer, en collaboration avec l'utilisateur, son médecin, son aide-soignant(e) ou son thérapeute, les méthodes les mieux adaptées à vos capacités et à celles de l'utilisateur.
3. Pour pousser le fauteuil manuellement, débloquez les mécanismes de blocage du moteur.
 - Veillez à garder le contrôle total du fauteuil lorsque vous débloquez ces mécanismes. Une fois ces mécanismes débloqués, le fauteuil n'aura plus de freins.
 - Assurez-vous que le fauteuil est sur une surface plate avant de dégager ses mécanismes de blocage du moteur.

B. LIMITE DE POIDS

⚠️ AVERTISSEMENT

1. NE dépassez JAMAIS la limite de 74,8 kilogrammes (165 livres), pour le poids combiné de l'utilisateur et des objets transportés.
2. N'utilisez jamais ce fauteuil pour faire des exercices de musculation si le poids total (utilisateur et poids supplémentaires) dépasse les limites de poids soulignées ci-dessus.
3. Tout dépassement de la limite de poids risque d'endommager le siège, l'armature ou les attaches et peut, en raison d'une défaillance du fauteuil, causer un accident grave autant pour vous que pour d'autres personnes.
4. Tout dépassement de la limite de poids annule la garantie.

C. RÉGLAGE DES COMMANDES

⚠️ AVERTISSEMENT

Notez que vous pourriez avoir besoin de régler les commandes de votre fauteuil pour réduire les risques de collision ou de basculement.

1. Vérifiez et effectuez les réglages nécessaires tous les six à douze mois (plus souvent si nécessaire).
2. Demandez immédiatement à votre fournisseur de régler les commandes si vous remarquez un changement dans votre capacité à :
 - Contrôler le levier de commande.
 - Maintenir votre torse droit.
 - Éviter les obstacles.

D. LES EMI

⚠️ AVERTISSEMENT

Lisez la section V pour vous informer sur les EMI et pour réduire tout risque de relâchement des freins ou de mouvement involontaire du fauteuil.

1. N'allumez ou n'utilisez jamais d'émetteur-récepteur portable lorsque votre fauteuil est sous tension. Redoublez de prudence lorsque vous pensez qu'il est possible qu'un tel appareil soit utilisé à proximité de votre fauteuil.
2. Soyez conscient(e) de la proximité de stations de radio ou de télévision et évitez de vous en approcher.
3. En cas de mouvement ou de relâchement involontaire des freins, mettez votre fauteuil hors tension dès que vous pouvez le faire sans danger.

E. LISTE DES VÉRIFICATIONS DE SÉCURITÉ

⚠️ AVERTISSEMENT

Avant chaque utilisation de ce fauteuil :

1. Assurez-vous que le fauteuil fonctionne sans problème. Prêtez attention aux bruits, aux vibrations ou à un changement dans la facilité d'emploi. (Ces signes peuvent indiquer que les pneus ne sont pas assez gonflés, que des attaches sont desserrées, ou que votre fauteuil est endommagé.)
 - Si vous détectez un problème, veillez à faire réparer ou régler votre fauteuil. Reporter une réparation ou un réglage peut augmenter les risques d'accident. Votre fournisseur peut vous aider à détecter le problème et à y remédier..
2. Assurez-vous que les batteries sont chargées. Les voyants

verts de l'indicateur de charge s'allument lorsque la batterie est chargée. Les voyants jaunes indiquent que le niveau de charge de la batterie est en baisse. Les voyants rouges indiquent que les batteries doivent être rechargées immédiatement.

3. Si votre fauteuil est équipé de tubes anti-basculement, bloquez-les (fauteuil manuel uniquement).

F. CHANGEMENTS ET RÉGLAGES

⚠️ AVERTISSEMENT

Utilisez uniquement les pièces Zippie ou ne faites jamais de modifications sur votre fauteuil sans l'autorisation de Sunrise. (Le non respect de cette consigne annulera la garantie et pourrait créer un risque d'accident.)

1. Modifier ou régler ce fauteuil peut augmenter les risques de chute ou de basculement.
2. Toutes les modifications du fauteuil, du siège ou de tout autre composant non autorisées par Sunrise sont considérées comme une reconstruction du fauteuil roulant et entraînent l'annulation de la garantie. L'utilisateur/ utilisatrice assume alors toute responsabilité future pour le fauteuil roulant.
3. Nous vous conseillons d'utiliser des tubes anti-basculement jusqu'à ce que vous vous soyez habitué(e) à ce nouveau réglage et que vous soyez certain(e) de ne pas basculer (fauteuil manuel uniquement).

G. LORSQUE VOUS ÊTES DANS UN FAUTEUIL À L'ARRÊT

1. Coupez toujours l'alimentation de votre fauteuil lorsque vous êtes à l'arrêt, ne serait-ce que pour un instant. Cela empêche :
 - Tout mouvement accidentel pouvant se produire si vous (ou d'autres personnes) touchez le levier de commande.
 - Tout relâchement des freins ou mouvement involontaire causé par des sources d'EMI. (Voir la section V)
2. Veillez à ce que les personnes qui vous aident (par exemple, les employés de magasins) soient conscients du levier de commande et ne le touchent pas. S'ils le touchent, votre fauteuil peut bouger brusquement, lorsque vous ne vous y attendez pas.

H. CONDITIONS ENVIRONNEMENTALES

⚠️ AVERTISSEMENT

Le fauteuil n'est pas prévu pour être utilisé lorsqu'il pleut abondamment, qu'il neige ou qu'il y a du verglas.

1. Le contact avec l'eau ou avec une humidité excessive peut causer une panne électrique. L'armature, les moteurs et d'autres pièces du fauteuil ne sont pas étanches et peuvent rouiller ou se corroder de l'intérieur. Pour éviter les pannes de fauteuil :
 - Minimisez l'exposition de votre fauteuil à l'eau de pluie ou aux conditions d'humidité extrême.
 - Ne placez jamais votre fauteuil dans une douche, une baignoire, une piscine ou un sauna.
 - N'utilisez pas votre fauteuil dans de l'eau douce ou de l'eau salée (rive de rivière, lac ou rivage marin).
 - Assurez-vous que la housse et le couvercle du bloc sont bien fixés.
 - Remplacez la protection du levier de commande si elle se déchire ou se fissure.
 - Veillez à ce que tous les branchements électriques soient correctement en place.

- Séchez votre fauteuil dès que possible s'il est mouillé ou si vous le nettoyez à l'eau.
2. Avancez lentement et redoublez de prudence si vous devez utiliser votre fauteuil sur les surfaces mouillées ou glissantes.
 - Ne vous aventurez sur ce type de surface que si vous êtes certain(e) de pouvoir le faire sans danger.
 - Arrêtez-vous si l'une des roues principales (ou les deux) perdent de la traction. Si cela se produit, vous risquez de perdre le contrôle de votre fauteuil ou de tomber.
 - N'utilisez jamais votre fauteuil sur une pente ou une rampe en présence de neige, de verglas, d'eau ou d'huile.
 - Dans le doute, faites-vous aider par quelqu'un.
 3. Lorsqu'il est inutilisé, placez votre fauteuil dans un endroit propre et sec.

⚠ AVERTISSEMENT

Redoublez de prudence lorsque vous utilisez l'interrupteur disque ou le tableau de tête de proximité comme dispositifs de commande. Ces deux appareils sont susceptibles de tomber en panne lorsqu'ils sont mouillés.

I. TERRAIN

⚠ AVERTISSEMENT

1. Ce fauteuil est conçu pour être utilisé sur des surfaces uniformes et fermes, comme le béton, l'asphalte, et sur les planchers et moquettes à l'intérieur.
2. N'utilisez pas votre fauteuil sur des terrains sablonneux, meubles ou accidentés. Cela pourrait endommager les roues, les roulements, les essieux, les moteurs, ou bien desserrer les attaches.

J. UTILISATION DANS LA RUE

⚠ AVERTISSEMENT

Dans la plupart des états, les fauteuils électriques sont interdits sur la voie publique. Soyez conscient(e) du danger que représentent les automobiles sur la voie publique ou dans les parcs de stationnement.

1. Le soir ou lorsque l'éclairage est faible, utilisez un ruban réfléchissant sur votre fauteuil et vos vêtements.
2. Il peut être difficile pour les automobilistes de vous voir. Regardez les automobilistes dans les yeux avant d'avancer. En cas de doute, cédez le passage jusqu'à ce que vous soyez sûr(e) de pouvoir avancer sans danger.

K. SÉCURITÉ EN VOITURE

⚠ AVERTISSEMENT

À ce jour, le Ministère américain des transports n'a pas approuvé de système d'arrimage pour transporter ce fauteuil roulant dans un véhicule à moteur.

1. Ne prenez jamais place dans ce fauteuil lorsqu'il est transporté par un véhicule en mouvement. En cas d'accident ou d'arrêt brusque, vous risqueriez d'être éjecté(e) du fauteuil.
 - Les ceintures de sécurité des fauteuils roulants ne sont conçues que pour maintenir les utilisateurs et elles ne vous protégeront pas en cas d'accident ; elles risquent même de causer d'autres blessures.
2. Asseyez-vous toujours sur un siège automobile approuvé. Vous devez être maintenu(e) à l'aide des dispositifs appropriés.
3. Ne transportez jamais ce fauteuil sur le siège avant d'un

véhicule. Il pourrait bouger et gêner le conducteur.

4. Fixez toujours ce fauteuil de manière à ce qu'il ne puisse ni rouler ni changer de place.

L. CENTRE D'ÉQUILIBRE

⚠ AVERTISSEMENT

Le point où ce fauteuil basculera vers l'avant, l'arrière ou sur le côté dépend de son centre d'équilibre et de sa stabilité.

Le centre d'équilibre est affecté par :

1. la hauteur et l'angle du siège,
2. un changement de la position du corps ou de la répartition du poids,
3. l'utilisation du fauteuil sur une rampe ou une pente,
4. l'usage d'un sac à dos ou d'autres dispositifs, ainsi que le poids ajouté.

Pour réduire le risque de chute ou de basculement :

1. Consultez votre fournisseur pour tout renseignement concernant les modifications autorisées par Sunrise avant de modifier ou de régler ce fauteuil.



REMARQUES– Vous devrez probablement faire d'autres changements pour rectifier le centre d'équilibre.

2. Usez d'extrême prudence tant que vous ne connaissez pas les points d'équilibre de ce fauteuil et la manière d'éviter une chute ou un basculement.
3. Utilisez des tubes anti-basculement (fauteuil manuel uniquement).
4. Faites-vous aider jusqu'à ce que vous connaissiez bien les points d'équilibre de votre fauteuil et comment éviter un basculement.

M. TRANSFERTS

⚠ AVERTISSEMENT

Il est dangereux d'effectuer le transfert seul(e). Cela exige un bon équilibre et de l'agilité. N'oubliez pas qu'à un moment donné du transfert, le siège du fauteuil roulant n'est pas situé au-dessous de vous. Pour éviter une chute :

1. Coupez toujours l'alimentation avant d'effectuer un transfert dans l'un ou l'autre sens. Si vous ne prenez pas cette précaution et si vous touchez le levier de commande, votre fauteuil pourrait bouger de façon inattendue.
2. Assurez-vous que les dispositifs de blocage à moteur sont enclenchés. Cela empêche le fauteuil de bouger durant votre transfert.
3. Apprenez les méthodes sécuritaires auprès de votre professionnel de la santé.
 - Apprenez à placer votre corps et à vous soutenir lors d'un transfert.
 - Faites-vous aider jusqu'à ce que vous puissiez effectuer seul(e) un transfert en toute sécurité.
4. Placez votre fauteuil le plus près possible du siège sur lequel vous allez vous asseoir. Si possible, utilisez une planche de transfert.
5. Tournez les roulettes avant jusqu'à ce qu'elles soient avancées au maximum.
6. Prenez garde à la plate-forme repose-pieds. Si possible, enlevez-la ou mettez-la à l'écart en la faisant pivoter.
 - Ne vous tenez pas sur les repose-pieds durant le trans-

fert. Cela pourrait les endommager ou faire basculer votre fauteuil.

- Veillez à ce que vos pieds ne se « prennent » pas entre les repose-pieds.
- 7. Veillez à ce que les accoudoirs ne gênent pas.
- 8. Enfoncez-vous le plus possible sur le siège. Ainsi, vous risquez moins de vous écarter du siège ou de tomber.

N. POUR SAISIR UN OBJET OU VOUS PENCHER

AVERTISSEMENT

Si vous saisissez un objet ou si vous vous penchez, vous affectez le centre d'équilibre de votre fauteuil. Un mouvement incorrect pourrait vous faire tomber ou basculer. En cas de doute, demandez de l'aide ou utilisez un dispositif vous permettant d'avoir une plus grande portée.

POUR RÉDUIRE LE RISQUE DE BLESSURES ET / DE DOMMAGES À VOTRE FAUTEUIL :

1. Ne saisissez jamais un objet ou ne vous penchez jamais si vous devez déplacer votre poids sur le côté ou vous lever du siège.
2. Ne saisissez jamais un objet ou ne vous penchez jamais si vous devez vous avancer sur votre siège pour le faire. Gardez toujours le fessier en contact avec le dossier.
3. Ne saisissez jamais un objet avec les deux mains (vous risquez de ne pas pouvoir vous rattraper pour prévenir une chute si vous perdez l'équilibre).
4. N'essayez pas de ramasser un objet sur le sol en tendant le bras vers le bas entre vos genoux.
5. Ne vous appuyez jamais sur la plate-forme repose-pieds lorsque vous saisissez un objet. Le fauteuil pourrait basculer si vous vous penchez trop.
6. Ne saisissez pas un objet ou ne vous penchez pas par-dessus le dossier. Cela pourrait endommager le dossier et vous faire tomber.
7. Ne saisissez JAMAIS un objet en vous penchant en arrière si les tubes anti-basculement de votre fauteuil ne sont pas bloqués (fauteuil manuel uniquement).

SI VOUS DEVEZ TENDRE LE BRAS OU VOUS PENCHER, VOUS LE FAITES À VOS RISQUES ET PÉRILS.

N'oubliez pas :

1. Amenez votre fauteuil aussi près que possible de l'objet que vous voulez atteindre.
2. Tournez les roulettes avant jusqu'à ce qu'elles soient avancées au maximum. Cela stabilise le fauteuil.

 **REMARQUES**– Pour ce faire : Amenez votre fauteuil au-delà de l'objet que vous voulez atteindre, puis reculez en le longeant. Reculer permet de tourner les roulettes vers l'avant.

3. Coupez l'alimentation de votre fauteuil. Si vous ne prenez pas cette précaution et si vous touchez le levier de commande, votre fauteuil pourrait bouger de façon inattendue.
4. D'une main, saisissez fermement un accoudoir. Cela vous empêchera de tomber si le fauteuil bascule.

O. HABILLAGE OU CHANGEMENT DE VÊTEMENTS

AVERTISSEMENT

Il est important de savoir que la répartition de votre

poids peut varier lorsque vous vous habillez ou changez de vêtements dans ce fauteuil. Pour stabiliser le fauteuil, tournez les roulettes avant jusqu'à ce qu'elles soient orientées vers l'avant, et bloquez les tubes anti-basculement le cas échéant.

P. OBSTACLES

AVERTISSEMENT

Les seuils de porte, les élévateurs, les rampes et les obstacles tels que les nids de poule et les chaussées fissurées comptent parmi les obstacles que vous pourrez avoir à surmonter quotidiennement. Ils peuvent endommager votre fauteuil et causer une chute, un basculement ou une perte de contrôle.

1. Il faut savoir que les seuils sont très dangereux. (Le moindre changement de hauteur peut arrêter une roulette et faire basculer votre fauteuil.) Vous devrez peut-être :
 - Enlever ou recouvrir les bandes de seuil entre les pièces.
 - Installer une rampe aux portes d'entrée ou de sortie.
2. Regardez autour de vous lorsque vous êtes dans le fauteuil ; regardez bien les alentours sur une longue distance devant vous
3. Assurez-vous que le plancher des lieux où vous utilisez ce fauteuil est plat et dépourvu d'obstacles.
4. Pour aider à rectifier votre centre d'équilibre :
 - Penchez le haut du corps légèrement en avant lorsque vous franchissez un obstacle.
 - Appuyez le haut du corps en arrière lorsque vous passez à un niveau inférieur.
5. Si votre fauteuil est doté de tubes anti-basculement, bloquez-les avant de FRANCHIR un obstacle.

Q. FAIRE UNE MARCHÉ ARRIÈRE OU RECULER

AVERTISSEMENT

Redoublez de prudence lorsque vous reculez votre fauteuil. Vous pourriez perdre contrôle ou tomber si l'une des roues arrière heurte un objet.

1. Faites marcher votre fauteuil lentement et à une vitesse uniforme.
2. Arrêtez-vous souvent pour vous assurer que la voie est libre.
3. Si votre fauteuil est doté de tubes anti-basculement, veillez à les bloquer.

R. RAMPES, PENTES ET DESCENTES

AVERTISSEMENT

Le centre d'équilibre de votre fauteuil change lorsque vous êtes sur une pente.

 **REMARQUES**– Le terme « pente » peut désigner une rampe ou une descente. Votre fauteuil est moins stable s'il est en biais. N'utilisez jamais ce fauteuil sur une pente à moins d'être certain (e) de pouvoir le faire sans danger. Dans le doute, faites-vous aider par quelqu'un.

Faites attention :

1. Aux pentes abruptes. N'utilisez pas ce fauteuil sur une pente de plus de 10%. (Une pente de 10 % correspond à 30 cm d'élévation pour chaque longueur de pente de 3 mètres).
2. Aux surfaces mouillées ou glissantes (par exemple, couvertes de verglas, de neige, d'eau ou d'huile). Une perte de traction peut causer une chute ou un basculement.

3. Aux changements d'inclinaison sur une pente (ou un rebord, une bosse ou un creux). Ils peuvent causer une chute ou un basculement.
4. À la déclivité au bas d'une pente. (Une déclivité aussi faible que 1,90 cm (3/4 po) peut bloquer une roulette avant et faire basculer le fauteuil en avant.)

S. POUR RÉDUIRE LE RISQUE DE CHUTE, DE BASCULEMENT OU DE PERTE DE CONTRÔLE

AVERTISSEMENT

1. N'utilisez jamais votre fauteuil sur une pente à moins d'être certain(e) de pouvoir le faire sans perte de traction.
2. Déplacez-vous le plus possible en ligne droite, vers le haut ou vers le bas.
 - Ne « coupez pas trop court » sur les pentes ou les rampes.
 - Ne tournez pas ou ne changez pas de direction alors que vous vous trouvez sur une pente.
3. Restez toujours au milieu de la rampe. Assurez-vous que la rampe est suffisamment large pour qu'aucune roue ne risque d'être en dehors.
4. Penchez-vous ou faites pression avec votre corps vers l'avant. Cela vous permet de vous adapter au changement de centre d'équilibre causé par la pente.
5. Maintenez une vitesse de déplacement lente et régulière. Gardez le contrôle de votre fauteuil à chaque instant.
 - En descente, ne laissez pas votre fauteuil accélérer au-delà de sa vitesse normale.
 - Si le fauteuil prend de la vitesse, centrez le levier de commande de manière à ralentir ou à vous arrêter.
 - Si vous vous arrêtez, redémarrez lentement.

T. RAMPES À LA MAISON ET AU TRAVAIL

AVERTISSEMENT

Assurez-vous que les rampes sont conformes aux codes de construction de votre région.

1. Pour votre sécurité, faites construire ou modifier une rampe conforme à toutes les normes par un entrepreneur licencié.
2.  **REMARQUES** : la conception d'une telle rampe varie, selon les critères suivants : la longueur et la hauteur de la rampe, le besoin d'une plate-forme intermédiaire ; la taille de l'aire de réception ; la présence éventuelle de portes et le sens de leur ouverture ; et la présence éventuelle d'un tournant ou d'un angle dans la rampe.

Au minimum :

1. Les côtés ouverts de la rampe doivent être dotés de garde-fous pour empêcher votre fauteuil de tomber du bord.
2. La pente ne doit pas dépasser un pouce de hauteur par pied de longueur de pente.
3. La surface de la rampe doit être uniforme et antidérapante.
4. L'addition d'une section au dessus ou au dessous peut être nécessaire pour éviter les rebords ou les déclivités.
5. La rampe doit être solide. L'installation de renforts peut être nécessaire pour que la rampe ne « fléchisse » pas sous votre poids.

U. ÉLÉVATEURS POUR FAUTEUILS ROULANTS

AVERTISSEMENT

Les élévateurs pour fauteuils roulants sont utilisés dans les fourgonnettes, les autobus, et les immeubles pour vous aider à passer d'un niveau à un autre.

1. Coupez toujours l'alimentation de votre fauteuil lorsque vous êtes sur un élévateur. En l'absence de cette précaution, votre fauteuil peut tomber de la plate-forme si vous touchez accidentellement le levier de commande. (N'oubliez pas que le dispositif prévu pour arrêter un fauteuil qui roule au bout de la plate-forme peut ne pas suffire à empêcher un tel accident.)
2. Assurez-vous qu'il n'y a ni rebord ni déclivité en haut ou en bas de la plate-forme. Ils peuvent causer une chute ou un basculement. Dans le doute, faites-vous aider par quelqu'un.
3. L'utilisateur du fauteuil doit toujours être maintenu par des courroies pour ne pas tomber durant son transfert.
4. Évitez d'avancer si une roue est « accrochée » sur le rebord d'une rampe. Reculez, re-positionnez la roulette pour une approche plus directe et faites lentement une seconde tentative.

V. TROTTOIRS ET MARCHES

AVERTISSEMENT

1. Si vous devez monter ou descendre un trottoir, une seule marche ou surmonter tout autre obstacle, nous vous conseillons de toujours utiliser une rampe.
2. Si vous devez monter ou descendre un trottoir, une seule marche ou surmonter tout autre obstacle d'une hauteur supérieure à 6 cm, demandez à quelqu'un de vous aider.
3. N'essayez jamais de monter ou de descendre un trottoir, une seule marche ou de surmonter tout autre obstacle d'une hauteur supérieure à 10 cm.
4. Si vous devez monter ou descendre un trottoir ou une marche seul(e), faites-le à vos risques et périls en faisant preuve de beaucoup de prudence et en suivant la procédure suivante :
 - Avancez lentement, à une vitesse régulière.
 - Dans la mesure du possible, surmontez l'obstacle en ligne droite. Ne tournez jamais lorsque vous essayez de surmonter un obstacle car vous pourriez tomber ou faire basculer le fauteuil.
5. Le non-respect des consignes ci-dessus peut :
 - Causer une chute ou un basculement
 - Endommager l'armature, les roues, les essieux ou les autres parties du fauteuil, ou bien desserrer les attaches.

W. ESCALIERS

AVERTISSEMENT

N'utilisez jamais ce fauteuil pour monter ou descendre un escalier, même si quelqu'un vous aide. Vous pourriez tomber ou basculer.

X. ESCALIERS ROULANTS

AVERTISSEMENT

N'utilisez jamais ce fauteuil sur un escalier roulant, même si quelqu'un vous aide. Vous pourriez tomber ou basculer.

VII. AVERTISSEMENTS : COMPOSANTS ET OPTIONS

AVERTISSEMENT

Remarque : l'utilisation de pièces ou des modifications non autorisées par Sunrise peuvent créer un danger et annuler la garantie.

A. TUBES ANTI-BASCULEMENT

(fauteuil manuel uniquement)

N'enlevez jamais et ne modifiez jamais les tubes anti-basculement. Ils empêchent le fauteuil de basculer vers l'arrière lors d'une utilisation normale. Vérifiez que les roulettes en caoutchouc sont en bon état.

B. ACCOUDOIRS

AVERTISSEMENT

Les accoudoirs ne peuvent pas servir à soulever le fauteuil ou le siège.

INTERDIT !

1. Ne soulevez jamais ce fauteuil par ses accoudoirs.
2. Soulevez ce fauteuil uniquement par les parties non détachables de l'armature principale.

C. BATTERIES

AVERTISSEMENT

1. Il est recommandé d'utiliser uniquement des batteries à décharge poussée et boîtier scellé dans cet appareil.
2. Pour éviter que l'acide ne se renverse, gardez toujours les batteries à la verticale. (batteries hydro-électriques uniquement)

INTERDIT !

3. Ne fumez ou n'approchez jamais une flamme vive des batteries. Elles présentent des risques d'explosion.
4. Portez toujours des gants en caoutchouc et des lunettes de sécurité pour manipuler les batteries.
5. Lisez entièrement la section XI Batteries avant d'essayer de remplacer ou de charger les batteries.
6. Enlevez toujours les batteries à l'aide des sangles ou de la poignée fournie(s). Vous risquez de vous pincer les doigts si vous retirez les batteries par leur boîtier.

D. COUSSINS

AVERTISSEMENT

Si vous avez des escarres ou que vous risquez d'en avoir, il vous faudra peut-être un siège spécial incorporé dans l'armature du fauteuil ou un dispositif destiné à contrôler votre posture.

- Consultez votre médecin, votre infirmier(ère) ou votre thérapeute pour savoir si vous avez besoin d'un tel dispositif pour votre bien-être.

E. ATTACHES

AVERTISSEMENT

Un grand nombre des vis, boulons et écrous de ce fauteuil sont des attaches spéciales à haute résistance. L'utilisation d'attaches inadéquates peut causer un mauvais fonctionnement de votre fauteuil.

1. Utilisez uniquement les attaches fournies par Sunrise.
2. Si des boulons ou vis se desserrent, resserrez-les dès que possible.
3. Des attaches serrées excessivement ou insuffisamment peuvent se rompre ou endommager certaines pièces du fauteuil.
 - La Section IX, « Montage, réglage et utilisation » indique les couples de serrage corrects.

F. REPOSE-PIEDS

AVERTISSEMENT

1. Au point le plus bas, la plate-forme et les repose-pieds doivent se trouver à 2 1/2 po au-dessus du sol. S'ils sont réglés trop BAS, ils peuvent « s'accrocher » aux obstacles courants lors d'une utilisation normale. Cela peut causer l'arrêt brusque du fauteuil et le faire basculer.
2. Pour éviter de trébucher ou de tomber durant un transfert :
 - Veillez à ce que vos pieds ne se « prennent » pas entre les repose-pieds.
 - Évitez de mettre du poids sur les repose-pieds car cela pourrait faire basculer le fauteuil en avant.
 - Écartez les repose-pieds en les faisant pivoter, si possible.

INTERDIT !

3. Ne soulevez jamais ce fauteuil par la semelle ou les repose-pieds. Les repose-pieds se détachent et ne supportent pas le poids de ce fauteuil. Soulevez ce fauteuil uniquement par les parties non détachables de l'armature principale.

G. DISPOSITIFS DE BLOCAGE DU MOTEUR

AVERTISSEMENT

1. N'enclenchez ou ne désenclenchez pas les dispositifs de blocage à moins que l'alimentation du fauteuil ne soit coupée.
2. N'oubliez pas que le fauteuil n'aura pas de freins une fois les dispositifs de blocage en roue libre, à moins que le fauteuil ne soit équipé d'un mécanisme de blocage électrique des roues.
3. Veillez à ce que la personne qui pousse le fauteuil le contrôle totalement lorsque les dispositifs de blocage sont désenclenchés.

H. INTERRUPTEUR MARCHÉ / ARRÊT

AVERTISSEMENT

1. N'utilisez jamais l'interrupteur MARCHÉ / ARRÊT pour arrêter le fauteuil sauf en cas d'urgence. Cela causerait un arrêt brusque et pourrait vous faire tomber.
2. Pour ralentir votre fauteuil jusqu'à l'arrêt, remettez le levier de commande au point mort.

I. PNEUMATIQUES

AVERTISSEMENT

Un gonflement correct des pneus permet de prolonger leur durée de vie et de vous faciliter l'utilisation du fauteuil.

1. N'utilisez pas ce fauteuil si les pneus sont trop ou pas assez gonflés. Veillez une fois par semaine à gonfler les pneus à la pression indiquée sur le flanc du pneu.
2. Une pression trop basse de l'un des pneus peut faire dévier le fauteuil d'un côté et provoquer une perte de contrôle.
3. Des pneus trop gonflés peuvent éclater.

- Ne gonflez jamais un pneu de votre fauteuil à la pompe à air d'une station-service. Ces pompes distribuent de l'air à fort débit qui pourrait faire exploser le pneu. Pour éviter d'endommager les pneus :
 - Utilisez une pompe à main (ou une pompe à air à débit réduit) pour gonfler les pneus.
 - Utilisez un manomètre pour pneus pour vérifier la pression.
- Le passage sur des objets pointus peut endommager les pneus et les chambres à air.

J. SANGLES DE MAINTIEN

⚠ AVERTISSEMENT

N'utilisez une sangle de maintien que pour vous aider à maintenir votre posture. Un usage incorrect de ces sangles peut entraîner des blessures graves, voire mortelles.

- Veillez à ne pas glisser et vous enfoncer dans le fauteuil. Si cela se produit, vous pourriez subir une compression du thorax ou suffoquer en raison de la pression exercée par la sangle.
- Une cale sous-abdominale ou un dispositif similaire peut être utile pour vous empêcher de glisser dans le fauteuil. Consultez votre médecin pour vérifier si vous avez besoin d'un tel dispositif.
- La sangle doit être bien tendue, mais ne doit pas l'être au point de gêner la respiration. Vous devez pouvoir passer la main ouverte à plat entre la sangle et le ventre.
- Veillez à pouvoir ôter la sangle facilement en cas d'urgence.
- N'utilisez jamais de sangle de maintien dans les cas suivants :
 - À la place de la ceinture de sécurité d'un véhicule motorisé. En cas d'accident ou d'arrêt brusque, vous risqueriez d'être éjecté(e) du fauteuil. Une sangle de maintien ne peut pas empêcher ce genre d'accident et pourrait vous blesser davantage.
 - Comme système de contention. Un système de contention nécessite une ordonnance médicale.
 - Sur des utilisateurs comateux ou agités.

K. POIGNÉES DE MANŒUVRE

(armature de fauteuil uniquement)

⚠ AVERTISSEMENT

- Les poignées de manœuvre permettent à l'utilisateur de pousser et de contrôler le fauteuil en toute sécurité. Elles peuvent aider à prévenir une chute ou un basculement.
- Assurez-vous que les embouts en caoutchouc ne risquent pas de pivoter ou de se défaire.

L. SIÈGES

⚠ AVERTISSEMENT

- L'usage d'un siège non approuvé par Sunrise peut altérer le centre d'équilibre de ce fauteuil. Ils peuvent causer une chute ou un basculement.
- Ne changez jamais le siège de votre fauteuil sans avoir préalablement consulté votre fournisseur.

M. MATÉRIAU DE GARNISSAGE

⚠ AVERTISSEMENT

- Remplacez le matériau usé ou déchiré du siège le plus tôt possible. Sinon, le siège peut céder et vous pourriez tomber.

Les matériaux usés peuvent accroître les risques d'incendie.

- Le matériau s'affaiblit avec le temps et l'usage. Assurez-vous de l'absence de matériau effiloché, mince, ou étiré au niveau des trous à rivets. Remplacez le matériau lorsque nécessaire.
- Notez que laver le matériau peut en réduire les propriétés ininflammables.

N. SUSPENSION (Fauteuil électrique uniquement)

⚠ AVERTISSEMENT

Le système de suspension contient du caoutchouc naturel sec. La suspension, ou toute autre partie du fauteuil, ne contient aucun produit à base de latex. Les composants de la suspension sont enfermés et inaccessibles aux utilisateurs.

O. CÂBLAGE

⚠ AVERTISSEMENT

Ne tirez jamais directement sur les câbles. Cela pourrait avoir pour résultat la rupture des fils situés à l'intérieur du connecteur ou du faisceau. Pour enlever une fiche ou un connecteur, tenez la fiche ou le connecteur proprement dit.

P. BASCULEMENT MANUEL

⚠ AVERTISSEMENT

1. Fonctionnement

- Faites toujours très attention lorsque vous manœuvrez votre fauteuil roulant en position inclinée.
- N'essayez pas d'incliner le fauteuil lorsqu'il se trouve sur une pente.

2. Points présentant des dangers de pincement

Lorsque vous inclinez le fauteuil, il se peut que certains endroits puissent vous pincer. Avant d'incliner le fauteuil, éloignez vos mains et les autres parties de votre corps des éléments d'inclinaison qui pourraient vous pincer.

3. Poids maximum de l'utilisateur

Ne dépassez jamais la capacité pondérale maximale de votre fauteuil. Le non-respect de cette consigne peut endommager le fauteuil et causer des blessures.

Q. UTILISATION DURANT LE TRANSPORT

⚠ AVERTISSEMENT

- Si l'utilisateur doit être transporté dans un véhicule, il doit, dans la mesure du possible, voyager dans le siège du véhicule, utiliser la ceinture de sécurité du véhicule et mettre le fauteuil dans le coffre.
- Si l'utilisateur doit être transporté dans un véhicule, assis dans son fauteuil roulant, l'avant de ce dernier doit être orienté dans le sens de la marche.
- Le poids de l'utilisateur ne doit pas dépasser 75 kg (165 lbs).
- La figure 1 illustre l'emplacement des points d'arrimage du fauteuil roulant.
- N'utilisez que des systèmes WTORS (systèmes d'attache du fauteuil roulant et de retenue de l'occupant) installés conformément aux instructions du fabricant et à la norme SAE J2249.
- Fixez les systèmes WTORS aux points d'arrimage en respectant les instructions du fabricant et la norme SAE J2249.

7. Attachez les dispositifs de retenue de l'utilisateur en respectant les instructions du fabricant et la norme SAE J2249.

Q-REMARQUE - Pour obtenir un exemplaire de la norme SAE J2249 sur les systèmes d'attache du fauteuil roulant et de retenue de l'occupant pour véhicules à moteur, contactez : SAE International - 400 Commonwealth Drive - Warrendale, PA 15096 - 412.776.4970

Si vous n'observez pas ces avertissements, votre fauteuil peut être endommagé, une chute, un basculement ou une perte de contrôle peut se produire et l'utilisateur / utilisatrice ou d'autres personnes peuvent être gravement blessés.

R. OPTIONS DE TRANSPORT

⚠ AVERTISSEMENT

1. N'utilisez que des systèmes WTORS (systèmes d'attache du fauteuil roulant et de retenue de l'occupant) conformes aux pratiques recommandées de la norme SAE J2249 sur les systèmes d'attache du fauteuil roulant et de retenue de l'occupant pour véhicules à moteur. N'utilisez pas d'autres systèmes WTORS conçus uniquement en fonction de la structure du fauteuil roulant pour transférer les systèmes de retenue de l'utilisateur au véhicule.



Point d'arrimage avant

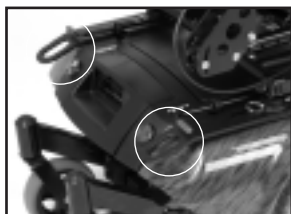

Point d'arrimage arrière

2. Ce fauteuil roulant a été testé de manière dynamique en le plaçant dans le sens de la marche afin de déterminer sa résistance à un choc frontal de 48 km heures. Le fauteuil roulant doit être placé dans le sens de la marche durant le transport.
3. Afin d'éviter que les occupants du véhicule ne se blessent, les accessoires montés sur le fauteuil roulant, tels les plateaux ou l'équipement respiratoire, doivent être enlevés et fixés séparément.
4. Les dispositifs de soutien de la posture et de positionnement ne peuvent servir à retenir l'utilisateur.
5. Ne modifiez jamais les pièces ou les composants de l'armature du fauteuil roulant et ne les substituez jamais par d'autres pièces, composants ou siège.
6. Un arrêt soudain du véhicule ou une collision peut endommager la structure du fauteuil roulant. Si votre fauteuil subit un tel accident, il doit être remplacé.

S. DISPOSITIFS DE BLOCAGE DES ROUES ARRIÈRE

⚠ AVERTISSEMENT

Les dispositifs de blocage des roues arrière **NE** sont **PAS** conçus pour ralentir ou arrêter un fauteuil roulant en mouvement. Ne les utilisez que pour empêcher les roues arrière de rouler lorsque votre fauteuil est à l'arrêt complet.

1. NE vous servez JAMAIS des dispositifs de blocage des roues arrière pour essayer de ralentir ou d'immobiliser votre fauteuil lorsqu'il est en mouvement. Cela peut faire tourner le fauteuil et le rendre impossible à manœuvrer.
2. Pour empêcher les roues arrière de rouler, serrez toujours les deux dispositifs de blocage arrière lorsque vous vous

asseyez sur le fauteuil ou que vous le quittez.

3. Une pression de pneu arrière trop basse peut faire glisser le dispositif de blocage correspondant et faire tourner la roue lorsque vous ne vous y attendez pas.
4. Assurez-vous que les bras du dispositif s'enfoncent d'au moins 0,31 cm (1/8 pouce) dans les pneus une fois serrés. Sans ce réglage, il se peut que les dispositifs de blocage ne fonctionnent pas.

Si vous n'observez pas ces avertissements, votre fauteuil peut être endommagé, une chute, un basculement ou une perte de contrôle peut se produire et l'utilisateur / utilisatrice ou d'autres personnes peuvent être gravement blessés.

T. SIÈGES MODIFIÉS

⚠ AVERTISSEMENT

L'utilisation d'un siège non approuvé par Sunrise peut modifier le centre d'équilibre de ce fauteuil et le faire basculer.

1. Ne changez pas le siège de votre fauteuil AVANT d'avoir consulté votre fournisseur agréé.
2. L'utilisation d'un siège non approuvé par Sunrise peut affecter le mécanisme de pliage de ce fauteuil.
3. Il est interdit d'utiliser un siège non fourni par Sunrise lors d'un transport.

Si vous n'observez pas ces avertissements, votre fauteuil peut être endommagé, une chute, un basculement ou une perte de contrôle peut se produire et l'utilisateur / utilisatrice ou d'autres personnes peuvent être gravement blessés.

U. TUBES ANTI-BASCULEMENT (en option)

(fauteuil manuel uniquement)

⚠ AVERTISSEMENT

Dans la plupart des situations, les tubes anti-basculement servent à empêcher votre fauteuil de basculer en arrière.

1. Sunrise vous conseille d'utiliser des tubes anti-basculement :
 - a. À MOINS que vous n'avez de l'expérience quant à l'utilisation de ce fauteuil et que vous soyez certain(e) de ne pas basculer.
 - b. À chaque fois que vous modifiez ou réglez votre fauteuil. La modification peut faciliter un basculement en arrière. Utilisez les dispositifs anti-basculement jusqu'à ce vous soyez habitué(e) à ce nouveau réglage, et que vous soyez certain(e) de ne pas basculer.
2. Lorsqu'ils sont bloqués (dans la position « correcte »), les tubes anti-basculement devraient être situés ENTRE 3,81 cm et 5,08 cm (1,5 po et 2 pouces) au-dessus du sol.
 - a. S'ils sont réglés trop HAUT, il est possible qu'ils n'empêchent pas un basculement.
 - b. S'ils sont réglés trop BAS, ils peuvent « s'accrocher » aux obstacles courants lors d'une utilisation normale. Dans ce cas, vous risquez de tomber ou votre fauteuil risque de basculer.
3. Gardez les tubes anti-basculement verrouillés, À MOINS QUE :
 - a. Vous avez quelqu'un pour vous aider ; ou
 - b. Vous ne pouvez monter ou descendre un trottoir ou franchir un obstacle en toute sécurité, sans les utiliser. Dans ce cas, assurez-vous que les tubes anti-basculement sont relevés et rangés.

VIII. MONTAGE, RÉGLAGE ET UTILISATION

NOTES :

1. Surface de travail pour l'installation :

Utilisez une surface plate, comme une table, pour monter, régler et vérifier le fauteuil. Une telle surface facilite le déroulement des opérations et assure une installation correcte.

2. Attaches :

- Un grand nombre des vis et des boulons de ce fauteuil sont des attaches spéciales à haute résistance et peuvent être recouverts d'enduits spéciaux.
- De nombreux écrous sont du type à frein élastique « Nylock ». Ils sont munis d'un encart en plastique prévu pour les empêcher de se desserrer.

 **AVERTISSEMENT**

1. L'usage d'attaches inadéquates peut causer un mauvais fonctionnement de votre fauteuil.
 2. Des attaches serrées excessivement ou insuffisamment peuvent se rompre ou endommager certaines pièces du fauteuil.
 3. Si les boulons ou les vis se desserrent, resserrez-les dès que possible. Des boulons ou des vis desserrés peuvent endommager d'autres pièces du fauteuil et en causer la rupture.
3. Rondelles et pièces d'écartement
- Notez la position des rondelles et des pièces d'écartement avant le démontage.
 - Pour la protection de l'armature, changez toutes les rondelles et les pièces d'écartement lorsque vous remontez les pièces.
4. Couples de serrage :
- La mesure du couple de serrage est la meilleure méthode de serrage pour une attache particulière. Utilisez une clé dynamométrique de 120 pouces-livres pour fixer correctement les vis, écrous et boulons de ce fauteuil.



REMARQUES – sauf mention contraire, utilisez un couple de serrage de 120 pouces-livres pour toutes les attaches.

OUTILLAGE REQUIS

1. Trousse à outils élémentaire :

Pour monter, régler et entretenir votre fauteuil, vous aurez besoin des outils suivants :

- | | | |
|-----------------------------|--------------------------|---------------------------------|
| • Clé hexagonale de 3 mm | • Clé à douille de 13 mm | • 7/16" box and open-end wrench |
| • Clé hexagonale de 5 mm | • Clé à fourche de 16 mm | • 1/2" box and open-end wrench |
| • Clé hexagonale de 6 mm | • Clé à fourche de 19 mm | • 3/4" box and open-end wrench |
| • Clé hexagonale de 8 mm | • Tournevis à lame plate | • Clé hexagonale de 5/32" |
| • Clé à fourche de 13 mm | • Clé à douille de 17 mm | • Clé hexagonale de 3/16" |
| • Tournevis cruciforme n° 2 | • Outils standard | • Clé pour essieu réglable |

Vous pouvez obtenir une trousse multi-usage auprès de Sunrise ou acheter les outils dont vous avez besoin dans une quincaillerie.

2. Clé dynamométrique :

Si vous prévoyez de régler et d'entretenir vous-même ce fauteuil, Sunrise vous conseille d'utiliser une clé dynamométrique.



REMARQUES – La clé doit mesurer les pouces-livres. Vous pouvez acheter une clé dynamométrique et les douilles adéquates dans une quincaillerie.

A. RETRAIT DES BATTERIES

(Figures 1, 2 et 3)

Pour retirer les batteries en vue du transport ou de l'entretien :

1. Retirer les batteries

- a. Retirez le siège en suivant les instructions de la section "C. Retrait du Siège".
- b. Pour enlever le panneau d'accès à la batterie, insérez, en le pointant vers l'arrière, un tournevis à lame plate entre le panneau et la housse principale au niveau du mot « ouvrez ».
- c. Avancez le tournevis jusqu'à ce que le panneau s'enlève.
- d. Débranchez et enlevez les batteries de l'arrière du fauteuil.
- e. Soulevez les batteries à l'aide des attaches.

2. Installation des batteries

Voir dans la Section XI , « Batteries » l'installation et les schémas de câblage.

⚠ AVERTISSEMENT

Les batteries peuvent peser jusqu'à 25 kg (55 lb). Vous devez prendre des précautions pour éviter de vous blesser en tirant sur les attaches des batteries.

B. RÉGLAGE DE LA HAUTEUR DU SIÈGE

(Réglage de la hauteur du siège électrique)

(Figure 19– support pour un basculement électrique illustré)

1. Enlevez les goupilles (A) des quatre montants du siège.
2. Sélectionnez la hauteur de siège désirée (la monture arrière ne doit jamais être plus d'un cran plus bas que celle de l'avant).
3. Remettez les goupilles en place.

⚠ AVERTISSEMENT

Veillez à ce que les deux montants de siège avant soient positionnés à la même hauteur. Les montants de siège arrière doivent également être placés à la même hauteur.

C. RETRAIT DU SIÈGE (Siège et armature du siège) (Réglage de la hauteur du siège électrique)

1. Enlevez le siège.

(Figures 5 et 6)

- a. Enlevez la goupille de verrouillage de sécurité (B).
- b. Tirez vers le haut les deux leviers de déblocage de siège.
- c. Inclinez le siège en arrière légèrement.
- d. Tirez le siège vers l'avant et enlevez-le.
- e. Lorsque vous remettez le siège dans les supports, veillez à ne pas vous pincer les doigts.

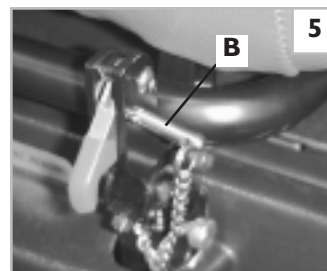
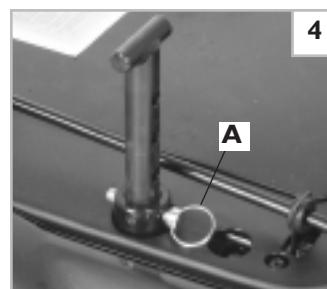
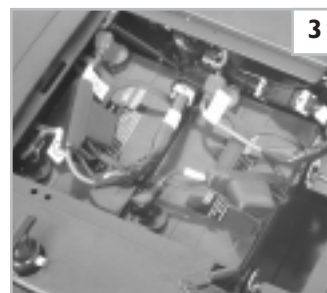

D. RETRAIT DE LA HOUSSE

(Réglage de la hauteur du siège électrique)

La housse de protection en plastique peut être enlevée pour les réglages ou les révisions.

1. Enlevez la housse en couleur

Deux couvertures-housses en couleur retirables sont fixées, avec du Velcro(r) aux côtés de la housse principale. Pour les enlever, il vous suffit de retirer la housse colorée de la housse principale, comme le montre la Figure 7.

2. Retirez la housse principale.

- Enlevez les mécanismes de déblocage des deux freins en dévissant la connexion avant et en les tirant. (Figure 8)
- Enlevez la housse du milieu en la soulevant.

3. Remettez la housse.

Effectuez les étapes précédentes dans l'ordre inverse pour remettre la housse.

E. VÉRIFICATIONS

Une fois le montage et le réglage du fauteuil terminés, il doit fonctionner facilement et sans à-coups. Tous les accessoires doivent également fonctionner sans difficulté.

Une fois le montage du fauteuil terminé, assurez-vous qu'il fonctionne conformément aux réglages que vous avez spécifiés (voir le Guide d'utilisation). Si le fauteuil ne fonctionne pas selon vos spécifications mettez-le HORS TENSION immédiatement et reprogrammez les spécifications de fonctionnement à l'aide du programmeur portable Quickie (Quickie Hand Held Programmer).

Avant d'utiliser le fauteuil, recommencez la procédure décrite ci-dessus jusqu'à ce que le fauteuil fonctionne conformément aux spécifications.

En cas de problème, veuillez suivre les procédures suivantes :

- Relisez la section Montage, réglage et utilisation et le Guide d'utilisation pour vous assurer que le fauteuil a été correctement préparé.
- Si le problème persiste, contactez votre fournisseur agréé. Si le problème est toujours présent après avoir contacté votre fournisseur agréé, contactez le service à la clientèle Sunrise. Consultez la page d'introduction pour les détails concernant les modalités de contact de votre fournisseur agréé ou du service à la clientèle Sunrise.

⚠ AVERTISSEMENT

Lorsqu'il est correctement monté, ce fauteuil fonctionne sans problèmes.

Assurez-vous que toutes ses composants fonctionnent correctement. Si vous détectez un problème, veillez à le corriger avant d'utiliser le fauteuil.

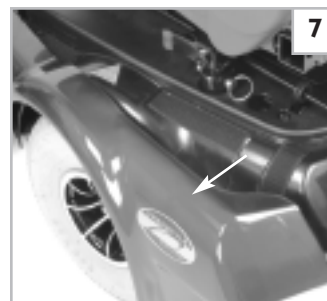

F. DOSSIER

I. Fixation de dossier avant d'utiliser le fauteuil :

- Levez le dossier jusqu'en position verticale.
- Une fois fixé, la broche du dossier s'enclenche.

 **Q-REMARQUE**– Les fauteuils roulants de la gamme Zippie sont livrés avec le dossier en position pliée.

G. SUPPORTS PIVOTANTS (60°, 70°, ou 90°)

(Fig. 9)

I. Fixation/Retrait

- Placez le socle pivotant (A) dans le support situé sur la traverse tubulaire avant, alors que le repose-pieds est orienté vers l'extérieur par rapport à l'armature.
- Faites pivoter le repose-pieds vers l'intérieur, jusqu'à ce qu'il s'enclenche sur le boulon de serrage.
- Retirez le support, enfoncez le verrou de déblocage (B) vers l'armature, faites pivoter le repose-pieds vers l'extérieur et soulevez-le.

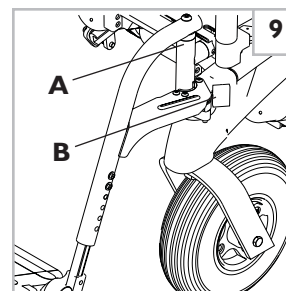

Supports Pivotants

H. APPUI-JAMBE ARTICULÉ (en option)

(Fig. 10)

I. Fixation/Retrait

- Placez le socle pivotant (A) dans le support situé sur la traverse tubulaire avant, alors que le repose-pieds est orienté vers l'extérieur par rapport à l'armature.
- Faites pivoter le repose-pieds vers l'intérieur, jusqu'à ce qu'il s'enclenche sur le boulon de serrage.
- Retirez le support, enfoncez le verrou de déblocage (B) vers l'armature, faites pivoter le repose-pieds vers l'extérieur et soulevez-le.

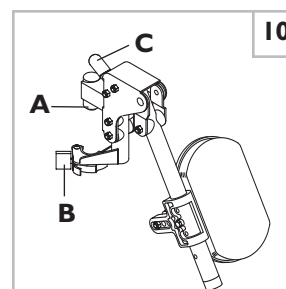

Appui-jambe Articulé

2. Élévation

- Pour relever l'appui-jambe, soulevez-le jusqu'à ce qu'il soit à la position désirée. L'appui-jambe s'enclenche automatiquement.
- Pour abaisser l'appui-jambe alors que vous êtes assis(e) dans le fauteuil, appuyez sur le levier (C), abaissez l'appui-jambes à la position choisie, puis relâchez le levier. L'appui-jambe s'enclenche automatiquement.

I. ÉLÉVATION ET INCLINAISON À 90° DE L'APPUI-JAMBE

(en option)

(Fig. 11)

I. Fixation/Retrait

- Placez le socle pivotant (A) dans le support situé sur la traverse tubulaire avant, alors que le repose-pieds est orienté vers l'extérieur par rapport à l'armature.
- Faites pivoter le repose-pieds vers l'intérieur, jusqu'à ce qu'il s'enclenche sur le boulon de serrage.
- Retirez le support, enfoncez le verrou de déblocage (B) vers l'armature, faites pivoter le repose-pieds vers l'extérieur et soulevez-le.

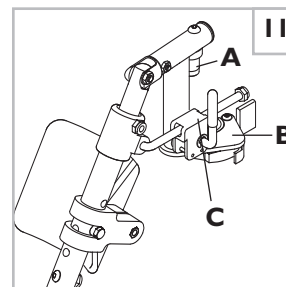

90° de l'appui-jambe

2. Élévation

- Pour relever l'appui-jambe, soulevez-le jusqu'à ce qu'il soit à la position désirée. L'appui-jambe s'enclenche automatiquement.
- Pour abaisser l'appui-jambe alors que vous êtes assis(e) dans le fauteuil, appuyez sur le levier (C), abaissez l'appui-jambes à la position choisie, puis relâchez le levier. L'appui-jambe s'enclenche automatiquement.

J. SEMELLE COMPOSITE (Fig. 12)

1. Réglage de la hauteur

- Retirez les boulons de fixation du montant de l'armature (A).
- Faites glisser la semelle et les tubes de rallonge jusqu'à ce qu'ils soient à la hauteur désirée.
- Normalement, les semelles droite et gauche doivent être à la même hauteur.
- Remettez les boulons et resserrez-les.

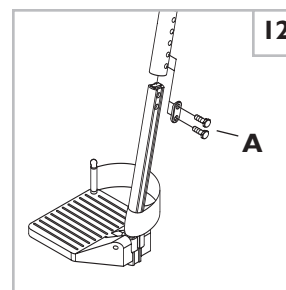

Semelle composite

K. SEMELLE À ANGLE RÉGLABLE POUR ENFANTS ET ADULTES

(Fig. 13 & 14)

1. Réglage de la hauteur (Figure 13)

- Desserrez les boulons de fixation du montant de l'armature (A).
- Déplacez la semelle à la hauteur désirée.
- Normalement, les semelles droite et gauche doivent être à la même hauteur.
- Remettez le boulon et resserrez-le.

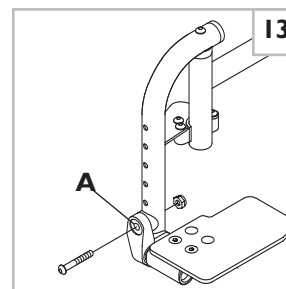

Semelle à angle réglable

2. Réglage de l'angle (Figure 14)

- Desserrez les attaches (B) jusqu'à ce que le collier de serrage réglable et la semelle pivotent sans problème sur le tube de montage.
- Réglez l'angle de la semelle.
- Resserrez les écrous.

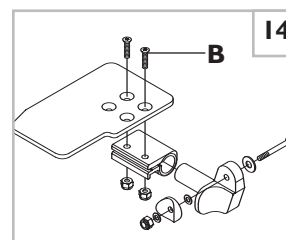

Réglage de l'angle et de la position de la semelle

3. Réglage de la position (Figure 14)

- Enlevez les attaches de la semelle (B).
- Placez la semelle à l'emplacement désiré.
- Remettez les attaches et resserrez-les.

L. SEMELLE EN ALUMINIUM (Fig. 15)

1. Réglage de la hauteur

- Retirez les vis de fixation (A) du montant de l'armature.
- Faites glisser la semelle jusqu'à ce qu'elle soit à la hauteur désirée.
- Le réglage de chaque côté de la semelle doit être à la même hauteur.
- Remettez les vis et serrez-les.

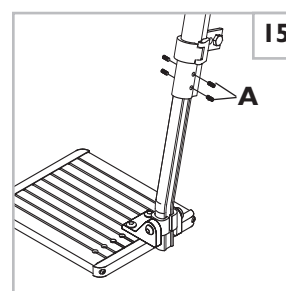

Semelle en aluminium

M. POSITIONNEMENT DE LA SEMELLE À 90° (Fig. 16)

1. Réglage de la hauteur

- Desserrez les écrous du collier de serrage de la semelle (A).
- Faites glisser les colliers de serrage de la semelle jusqu'à ce qu'ils soient à la hauteur désirée.
- Resserrez les écrous.

2. Réglage de l'angle

- Desserrez les écrous situés sous la semelle (B) jusqu'à ce que le collier de serrage réglable puisse pivoter librement sur le montant.
- Réglez l'angle de la semelle.
- Faites-la glisser vers l'avant ou vers l'arrière jusqu'à ce qu'elle soit à l'endroit désiré.
- Resserrez les écrous.

3. Retrait de la semelle

- Dévissez les boutons de verrouillage (C) et soulevez le collier de serrage.

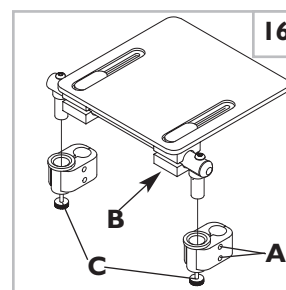

Semelle à 90°

N. SEMELLE À PLATE-FORME RABBATABLE (Fig. 17)

1. Réglage de la hauteur

- Retirez les boulons de fixation du montant de l'armature (A).
- Faites glisser la semelle et les tubes de rallonge jusqu'à ce qu'ils soient à la hauteur désirée.
- Le réglage de chaque côté de la semelle doit être à la même hauteur.
- Remettez les boulons et resserrez-les.

2. Réglage de l'angle

- Desserrez les écrous situés sous la semelle (B) jusqu'à ce que le collier de serrage et la semelle réglables pivotent librement sur le montant.
- Régalez l'angle de la semelle.
- Resserrez les écrous.

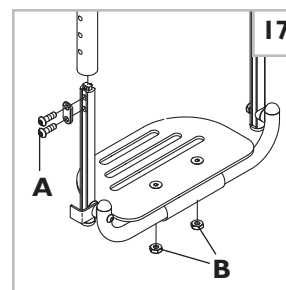

Semelle à plate-forme rabattable

O. ACCOUDOIRS À HAUTEUR RÉGLABLE (en option) (Fig. 18)

1. Installation

- Faites glisser la partie extérieure de l'accoudoir dans le support monté sur l'armature du fauteuil roulant.
- L'accoudoir s'enclenche automatiquement.

2. Retirer l'accoudoir

- Appuyez sur le levier de dégagement (A) et retirez l'accoudoir.

 **Q-REMARQUE** – Le levier de dégagement doit bouger librement. Ne le forcez pas et ne le faites pas trop pivoter.

3. Réglage de la hauteur

- Faites pivoter le levier de dégagement (A) jusqu'au deuxième cran d'arrêt.

 **Q-REMARQUE** – Le levier de dégagement doit bouger librement. Ne le forcez pas.

- Faites glisser le coussinet d'accoudoir vers le haut ou vers le bas.
- Remettez le levier en position verrouillée, contre l'accoudoir.
- Appuyez sur le coussinet d'accoudoir jusqu'à ce que la partie supérieure de l'accoudoir s'enclenche fermement.
- Si l'accoudoir est réglé à sa hauteur maximale, il se verrouille automatiquement. Pour dégager le verrou, appuyez sur le dessus du bouton et enfoncez l'accoudoir vers le bas.

4. Replacer l'accoudoir.

- Faites glisser l'accoudoir dans son support jusqu'à ce qu'il ne puisse plus progresser.

 **Q-REMARQUE** – Vérifiez que le levier de dégagement est enclenché en tirant sur l'accoudoir.

5. Ajuster le réglage du support d'accoudoir

Pour resserrer ou desserrer le support de la partie extérieure de l'accoudoir :

- Desserrez les quatre boulons situés sur les côtés du support.
- Alors que l'accoudoir se trouve dans le support, resserrez ce dernier jusqu'à ce qu'il soit correctement réglé.
- Resserrez les quatre boulons.

6. Ajuster le réglage de la partie intérieure de l'accoudoir

- La partie extérieure de l'accoudoir est équipée de deux vis de réglage (C).
- Faites-les tourner d'un côté ou de l'autre, jusqu'à ce que vous obteniez le réglage désiré.

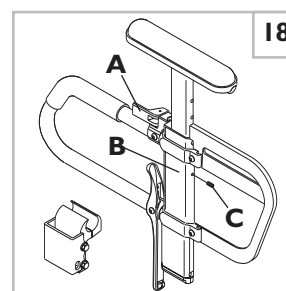

Accoudoir à hauteur réglable



Levier de commande à distance QR3



Dispositif d'affichage amélioré

P. LEVIER DE COMMANDE ET DISPOSITIF D'AFFICHAGE AMÉLIORÉ (Fig. 19, 20, 21, 22)



1. Pour connecter (Fig. 21)

- Alignez la rainure du câble du levier de commande (A) sur celle du câble du fauteuil roulant (B).
- Enclenchez les connecteurs puis faites tourner l'aileron du câble du fauteuil roulant jusqu'à ce que les deux ailerons soient alignés (C).

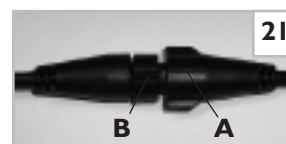

2. Pour déconnecter (Fig. 22)

- Faites tourner l'aileron (D) de manière à ce que la rainure de l'aileron du câble du fauteuil roulant et celui du câble du levier de commande soient alignés.
- Débranchez les deux connecteurs.

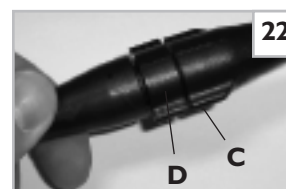

Q. POUR RÉGLER LA HAUTEUR DU LEVIER DE COMMANDE OU DU DISPOSITIF D’AFFICHAGE AMÉLIORÉ

(Fig. 23)

1. Desserrez les deux vis à tête creuse (E).
2. Faites glisser le collier de serrage (F) vers le haut ou vers le bas jusqu'à ce qu'il soit à l'emplacement désiré.
3. Resserrez les deux vis à tête creuse (E).

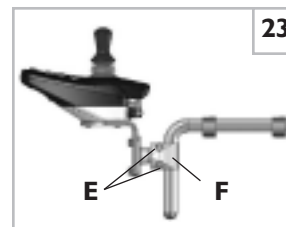

R. LEVIER DE COMMANDE OU DISPOSITIF D’AFFICHAGE AMÉLIORÉ PIVOTANT ET ESCAMOTABLE (en option)

(Fig. 24)

Le levier de commande ou le dispositif d'affichage amélioré est doté d'un mécanisme qui permet de verrouiller la commande en position avancée ou escamotée à l'aide d'aimants.

Réglage

- a. Pour escamoter le levier de commande ou le dispositif d'affichage amélioré, poussez la partie intérieure du levier de commande vers l'extérieur.
- b. Éloignez le levier de commande ou le dispositif d'affichage amélioré de la partie avant de l'accoudoir jusqu'à ce qu'il s'enclenche en position escamotée.
- c. Pour remettre le levier de commande ou le dispositif d'affichage amélioré en position normale, poussez-le vers l'avant jusqu'à ce qu'il s'enclenche.

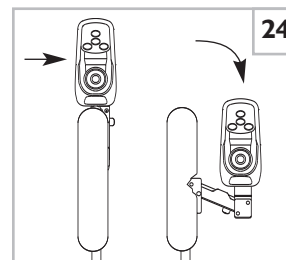

S. MÉCANISMES DE BLOCAGE DES ROUES

Les fauteuils roulants Zippie sont livrés avec des mécanismes de blocage des roues. Ces derniers sont installés en usine sauf avis contraire du client

Appliquez un couple de serrage de 100 po/lb sur les mécanismes de blocage .

1. Blocage de la roue

- a. Desserrez les vis situées en haut de chaque pince. N'essayez pas de retirer une vis à la fois.
- b. Faites glisser la pince vers la roue arrière jusqu'à ce qu'elle s'emboîte dans la roue et l'empêche de bouger lorsqu'elle est verrouillée.
- c. Réglez l'angle.
- d. Serrez les vis de blocage.

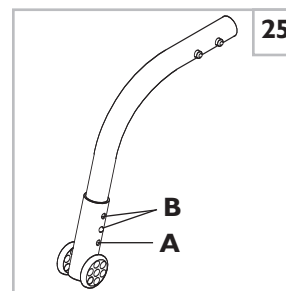

Hauteur anti-basculement

T. TUBES ANTI-BASCULEMENT – ARRIÈRE (Fauteuil manuel)

(Fig. 25)

1. Insertion des tubes anti-basculement dans les supports

- a) Appuyez sur le bouton de déblocage anti-basculement arrière du tube anti-basculement de manière à ce que la broche de déblocage pénètre à l'intérieur.
- b) Insérez le tube dans le support du tube anti-basculement.
- c) Tournez le tube anti-basculement jusqu'à ce que la broche de déblocage soit insérée dans le trou de montage du support.
- d) Insérez le deuxième tube anti-basculement de la même manière.

2. Réglage de la hauteur anti-basculement

- a) Appuyez sur le bouton de déblocage de la roue (A) de manière à ce que la broche soit pénètre à l'intérieur.
- b) Soulevez ou abaissez la roue jusqu'à un des trois trous prépercés
- c) Tournez le tube anti-basculement jusqu'à ce que la broche de déblocage soit insérée dans le trou de montage du support (B).
- d) Réglez la deuxième roue équipée d'un tube anti-basculement de la même manière. Les deux roues doivent être exactement à la même hauteur

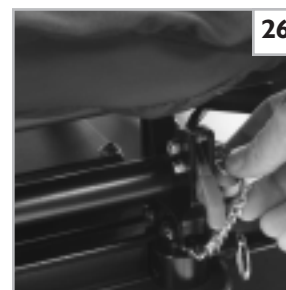

U. RETRAIT DU SIÈGE (FIGS.26 & 27)

1. Débranchez le levier de commande.
2. Retirez la goupille de sécurité du montant avant gauche du siège (Fig. 26).
3. Soulevez les deux attaches du siège frontal (Fig. 27).
4. Faites basculer le siège vers l'arrière, faites-le glisser vers l'avant et retirez-le de son socle.

V. VÉRIFICATIONS

Une fois le montage et le réglage du fauteuil terminés, il doit fonctionner facilement et sans à-coups.

Tous les accessoires doivent également fonctionner sans difficulté. En cas de problème, veuillez suivre les procédures suivantes :

- a) Consultez les sections concernant l'assemblage et le réglage pour vous assurer que le fauteuil est convenablement préparé.
- b) Consultez le guide de dépannage.
- c) Si le problème persiste, contactez votre fournisseur agréé Sunrise. Si le problème est toujours présent après avoir contacté votre fournisseur agréé Sunrise, contactez le service à la clientèle Sunrise. Consultez la page d'introduction pour les détails concernant les modalités de contact de votre fournisseur agréé ou du service à la clientèle Sunrise.

IX. GUIDE D'UTILISATION DU FAUTEUIL ÉLECTRIQUE

A. DISJONCTEURS

1. Notes :

Votre fauteuil Zippie Z-Bop est doté d'un disjoncteur qui fait saillie à travers la housse, à l'arrière droit du fauteuil.

- Dans le cas improbable d'un court-circuit ou d'une forte surcharge, toute l'alimentation parvenant à votre fauteuil sera coupée.
- Pour réarmer votre fauteuil, appuyez sur le bouton du disjoncteur situé au coin arrière du fauteuil. Il faut attendre quelques minutes pour que le disjoncteur se réarme.

2. Arrêts répétés

Si le fauteuil continue à s'arrêter après avoir été réarmé, faites le réparer par votre fournisseur.

B. MÉCANISMES DE BLOCAGE DU MOTEUR

Déconnectez les mécanismes de blocage du moteur lorsque vous devez pousser le fauteuil à la main. (Par exemple, en cas d'urgence ou si les batteries se déchargent.)

⚠ AVERTISSEMENT

1. **Ne désenclenchez pas les mécanismes de blocage à moins que l'alimentation du fauteuil ne soit coupée.**
2. **Si un des freins, ou les deux, sont relâchés, le fauteuil ne fonctionne pas et l'indicateur de charge de la batterie fait clignoter 9 barres rapidement (si le fauteuil est sous tension).**
3. **N'oubliez pas que le fauteuil n'aura pas de freins une fois les mécanismes de blocage en roue libre.**
4. **Veillez à ce que la personne qui pousse le fauteuil le contrôle totalement lorsque les mécanismes de blocage sont désenclenchés.**

1. Relâchez les mécanismes de blocage

- a. À l'arrière du fauteuil, vous trouverez deux leviers portant des repères rouges.

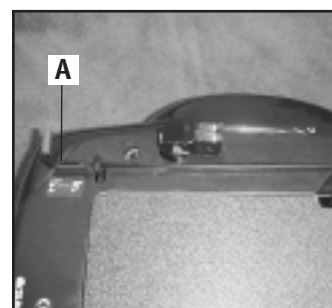
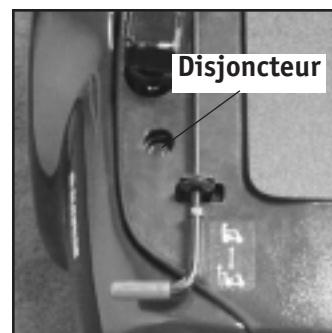

b. Tirez vers l'arrière les poignées de desserrage des freins.

2. Enclenchez les mécanismes de blocage du moteur

- À l'arrière du fauteuil, vous trouverez deux leviers portant des repères rouges.
- Poussez vers l'avant les poignées de desserrage des freins. (A).

C. RÉGLAGES DE LA COMMANDE DES PERFORMANCES

 **Q-REMARQUE** – Demandez conseil quant à la vérification et le réglage des paramètres.

- Il est essentiel d'adapter les réglages de la commande à votre niveau de fonction et à vos capacités.
- Consultez votre professionnel de la santé et votre fournisseur pour choisir les réglages les mieux adaptés à votre cas.
- Vérifiez et réglez les paramètres tous les six à douze mois.

AVERTISSEMENT

Réglez la commande immédiatement si vous notez le moindre changement dans votre capacité à :

- Contrôler le levier de commande
 - Éviter les obstacles.
- Les réglages de la commande peuvent être ajustés par votre revendeur.

D. PROGRAMMATEUR PORTABLE QUICKIE OU DISPOSITIF DE CONFIGURATION PC QUICKIE (en option)

AVERTISSEMENT

Une configuration du fauteuil dépassant les capacités de l'utilisateur peut provoquer de graves accidents. Consultez votre conseiller ou conseillère en soins de santé avant de modifier les réglages.

Le programmeur portable Quickie ou le dispositif de configuration PC Quickie vous permet d'ajuster les réglages de commande du fauteuil Rhythm. Vous trouverez ci-dessous certains des nombreux réglages pouvant être ajustés à l'aide du programmeur portable Quickie ou du dispositif de configuration PC Quickie. (Consultez le manuel de l'utilisateur Quickie pour connaître tous les paramètres programmables).

- Vitesse d'accélération
- Vitesse de décélération
- Accélération en virage
- Décélération en virage
- Vitesse en avant (max. et min.)
- Vitesse en arrière (max. et min.)
- Vitesse en virage (max. et min.)
- Correction de direction

Programmation du fauteuil :

- Insérez la prise du programmeur portable Quickie ou du dispositif de configuration PC Quickie dans la prise du programmeur située à l'avant du levier de commande.
- Effectuez la programmation désirée.
- Retirez la prise.

 **Q-REMARQUE** – Consultez le manuel de l'utilisateur du programmeur portable Quickie ou du dispositif de configuration PC Quickie pour en savoir plus sur la programmation de votre fauteuil.

E. CIRCUIT DE RÉDUCTION DE LA PUISSANCE THERMIQUE

Votre fauteuil est équipé d'un circuit de réduction de la puissance thermique. Il protège la commande de dommages dus aux surchauffes. Dans des conditions extrêmes, (par exemple, lorsque vous montez une côte), le circuit réduit l'alimentation en puissance de vos moteurs. Cela permet au fauteuil de fonctionner à une vitesse réduite. Lorsque la commande a refroidi, le fauteuil reprend sa vitesse normale.

F. DISJONCTEURS

Votre Quickie Rhythm est équipé d'un seul disjoncteur.

- Dans le cas improbable d'un court-circuit ou d'une forte surcharge, toute l'alimentation parvenant à votre fauteuil sera coupée.
- Pour réarmer votre fauteuil, enfoncez le bouton du disjoncteur. Il faut attendre quelques minutes pour que le disjoncteur se réarme.

Arrêts répétés :

Si le fauteuil continue à s'arrêter après avoir été réarmé, faites le réparer par votre fournisseur.

G. LEVIER DE COMMANDE



Le levier de commande à distance se branche sur une commande qui régit les performances de votre fauteuil. L'assemblage du levier de commande est composé des éléments suivants :



Q-REMARQUE– Consultez le manuel de l'utilisateur du Quickie QR pour de plus amples informations sur les fonctions de votre levier de commande..

1. Bouton Marche / Arrêt (V)

Le bouton Marche / Arrêt sert à mettre votre fauteuil roulant sous tension ou hors tension. Lorsque vous appuyez sur le bouton Marche / Arrêt, le voyant du levier de commande s'allume et le fauteuil est sous tension. Appuyez à nouveau sur ce bouton et le fauteuil est mis hors tension.

2. Bouton de commande de la vitesse (D) (Option QR)

Utilisez le bouton de commande de la vitesse pour régler la vitesse maximum de votre fauteuil. Faites-le tourner dans le sens inverse des aiguilles d'une montre pour ralentir ; faites-le tourner dans le sens des aiguilles d'une montre pour accélérer.

3. Indicateur de charge de batterie (B) (Standard)

- Les voyants verts indiquent que les batteries sont complètement chargées.
- Les voyants jaunes indiquent que les batteries ont besoin d'être rechargées.
- Lorsque les voyants restent dans la zone rouge, les batteries doivent être rechargées.

5. Interrupteur Marche/Arrêt (On/Off) (A) (option)

L'interrupteur Marche / Arrêt est situé sur la partie arrière du boîtier du levier de commande. Il s'agit d'un commutateur à bascule. Pour mettre le fauteuil sous ou hors tension, il suffit de positionner l'interrupteur vers le bas. L'interrupteur retourne automatiquement au centre. Cet interrupteur peut être installé à d'autres endroits. Consultez votre vendeur si vous désirez déplacer ou réorienter l'interrupteur.

6. Mode Bouton (J) et Mode Interrupteur (option)

Le mode bouton et le mode interrupteur vous permettent de sélectionner 4 (quatre) profils de conduites programmables ou modes de positionneur différents.

- Poussez le commutateur de sélection du mode marche/arrêt vers le haut pour consulter les quatre modes de positionneur ou de conduite. Le voyant du mode sélectionné clignote.
- Poussez le levier de commande vers la gauche, la droite, l'avant ou l'arrière pour sélectionner un des quatre profils de conduite. Pour sélectionner les modes de positionneur, appuyez deux fois sur l'interrupteur de sélection de mode.
- Les profils de conduite sont indiqués par les voyants de mode (G) et les positionneurs sont indiqués par les quatre voyants de positionneurs (H).
- Pour quitter le mode de conduite, poussez le levier de commande vers l'avant pour commencer à conduire
- Pour quitter le mode de positionneur, placez le commutateur marche/arrêt vers le haut une ou plusieurs fois, jusqu'à ce que le voyant ne clignote plus.



Levier de commande à distance QR3

7. Levier de commande (E)

Le levier de commande contrôle la direction et la vitesse de votre fauteuil. Mettez le fauteuil sous tension et orientez le levier dans la direction où vous désirez aller.

- Le déplacement du levier de la position point mort (centre) dégage les mécanismes de blocage du moteur, permettant au fauteuil de se déplacer.
- Plus vous éloignez le levier de la position point mort, plus le fauteuil avance vite.

 **Q-REMARQUE** – Si votre vitesse devient difficile à contrôler, relâchez le levier de commande et le fauteuil s'arrêtera complètement.

- Lorsque vous relâchez le levier de commande, il retourne au point mort, le fauteuil ralentit, puis s'arrête et les mécanismes de blocage du moteur se réenclenchent.
- Nous vous conseillons de mettre le fauteuil hors tension si vous vous arrêtez pendant un certain temps. Cela permet d'économiser la batterie.

 **Q-REMARQUE** – Une fois le fauteuil arrêté, sa mise hors tension n'affecte pas les mécanismes de blocage du moteur.

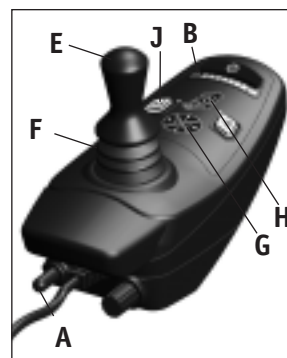

Levier de commande à distance QR3

9. Protection du levier de commande (F)

Assurez-vous que cette protection n'est ni déchirée ni fissurée (sinon des débris, de l'eau ou de l'humidité pourraient y pénétrer). Si la protection est déchirée ou fissurée, remplacez-la dès que possible.

10. Prises de l'interrupteur à distance (en option – non illustré)

Deux prises d'interrupteur de 1/8 po, en option, vous permettent de contrôler la fonction de marche/arrêt et la fonction de sélection de mode. Tous les interrupteurs uniques offerts par Sunrise Medical peuvent être branchés sur une des prises ou les deux (à part l'interrupteur à effleurement zéro).

AVERTISSEMENT

1. **N'utilisez jamais l'interrupteur MARCHE / ARRÊT pour arrêter le fauteuil sauf en cas d'urgence. Cela causerait un arrêt brusque et pourrait vous faire tomber.**
2. **Pour ralentir votre fauteuil jusqu'à l'arrêt, remettez le levier de commande au point mort.**

H. DISPOSITIF D'AFFICHAGE AMÉLIORÉ

Consultez le manuel de l'utilisateur de l'affichage amélioré du Quickie.

I. MÉCANISMES DE BLOCAGE DU MOTEUR

Déconnectez les mécanismes de blocage du moteur lorsque vous devez pousser le fauteuil à la main. (Par exemple, en cas d'urgence ou si les batteries se déchargent.)

AVERTISSEMENT

1. **Ne désenclenchez pas les mécanismes de blocage à moins que l'alimentation du fauteuil ne soit coupée.**
2. **N'oubliez pas que le fauteuil n'aura pas de freins une fois les mécanismes de blocage en roue libre.**
3. **Veillez à ce que la personne qui pousse le fauteuil le contrôle totalement lorsque les mécanismes de blocage sont désenclenchés.**

1. Désenclenchement des mécanismes de blocage du moteur :

Tirez sur le levier et éloignez-le de la roue pour le dégager du mécanisme de blocage du moteur.

2. Enclenchement des mécanismes de blocage du moteur :

Tirez sur le levier pour remettre le fauteuil en position de conduite.

 **Q-REMARQUE** - Si vous n'arrivez pas à désenclencher le levier, faites basculer légèrement le fauteuil d'avant en arrière et/ou poussez le fauteuil en faisant bouger le levier.



Dispositif d'affichage amélioré

X. BATTERIES

A. INTRODUCTION

1. Notes :

- Les batteries alimentent votre fauteuil en énergie. Elles renferment des quantités limitées d'énergie et la durée pendant laquelle elles peuvent rester entreposées et fournir de l'énergie est également limitée.
- Les batteries ne peuvent être rechargées qu'un certain nombre de fois, après quoi elles tombent en panne et ne restent pas chargées.
- Pour toute question concernant les batteries, adressez-vous à votre fournisseur.

2. Utilisez des batteries adéquates

Votre fauteuil fonctionne avec deux batteries de 12 volts.

- Elles doivent être de taille 40 A ou U1 pour le modèle Zippie Z-Bop. Il est recommandé d'utiliser uniquement des batteries à décharge poussée et boîtier scellé dans cet appareil.
- Lorsque vous achetez une batterie de rechange, demandez impérativement une batterie à décharge poussée et boîtier scellé. N'utilisez pas une batterie pour automobile.

3. Rodage

- Une batterie nécessite un « rodage » pour les 6 à 12 premières charges. Elle n'accepte pas la pleine charge durant cette période.
- Il est préférable de limiter la longueur de vos déplacements jusqu'à ce que les batteries soient rodées et que vous connaissiez la portée de votre fauteuil.

4. Batteries déchargées

- Ne laissez jamais une batterie se décharger complètement. Si vous faites marcher votre fauteuil jusqu'à ce qu'il soit presque arrêté, vous réduirez considérablement la vie utile de vos batteries.
- Ne laissez jamais reposer une batterie déchargée. Donnez une charge complète aux batteries inutilisées ou entreposées une fois par mois.
- Chargez toujours les batteries à fond. Évitez des charges fréquentes mais partielles.

⚠ AVERTISSEMENT

Ne branchez jamais un équipement de vie ou un dispositif auxiliaire sur la batterie du fauteuil. Une défaillance du circuit électrique pourrait se produire et blesser gravement, voire mortellement, l'utilisateur du fauteuil.

B. CHARGEUR DE BATTERIE

Un chargeur de batterie produit un courant continu (CC). Appliqué sur une batterie déchargée, il inverse la réaction chimique qui a provoqué sa décharge.

1. Taux de charge. La vitesse à laquelle une batterie charge dépend :

- De sa capacité électrique, de son état de charge, de la température de l'électrolyte et de son état interne.
- Du courant continu sortant du chargeur. (Le taux de charge varie si l'alimentation en courant alternatif (CA) est supérieure ou inférieure à 10 volts)

2. Attention – Pour éviter d'endommager le chargeur :

- Ne l'exposez jamais à la pluie ou à la neige.
- Ne débranchez jamais le chargeur en tirant sur le cordon. Cela l'endommagerait.
- N'ouvrez jamais ou n'essayez jamais de réparer vous-même un chargeur. Rapportez le chargeur à Sunrise ou faites-le réparer par une personne qualifiée.
- Maintenez le cordon d'alimentation dans un endroit où il ne sera ni piétiné ni endommagé et où il ne fera trébucher personne.

3. Attention – Pour éviter d'endommager le chargeur :

- Veillez à utiliser le réglage correct pour les batteries scellées (à électrolyte gélifié) (situées sur le chargeur non transporté).
- Ne chargez jamais une batterie gelée. Une batterie pleinement chargée gèle rarement, mais le fluide d'une batterie déchargée peut geler à 16 degrés Fahrenheit (moins 9 degrés Celsius). Si vous pensez qu'une batterie est gelée, dégelez-la avant de la recharger.

⚠ AVERTISSEMENT

Les batteries au plomb génèrent des gaz explosifs durant leur charge. Lisez entièrement ce manuel et suivez tous les avertissements concernant les batteries et destinés à l'utilisateur, ainsi que toutes les étiquettes apposées sur le produit. Toute négligence à cet égard pourrait résulter en incendie, explosion et blessures, voire mortelles.

C. BRÛLURES D'ACIDE (BATTERIES HYDRO-ÉLECTRIQUES NON SCELLÉES)

L'acide des batteries est corrosif. Si vous choisissez des batteries hydro-électriques, elles peuvent gravement brûler les yeux et la peau et endommager les planchers, les meubles, les vêtements et votre fauteuil.

⚠ AVERTISSEMENT

1. **Faites attention à ne pas renverser d'acide lorsque vous manipulez ce type de batterie. Maintenez les batteries à la verticale.**
2. **Évitez que l'acide ne touche votre peau ou vos vêtements.**
3. **Portez toujours des gants en caoutchouc et des lunettes de sécurité pour manipuler les batteries.**
4. **Si de l'acide touche votre peau ou vos vêtements, lavez-les immédiatement à l'eau savonneuse.**
5. **En cas de contact avec les yeux, rincez-les immédiatement à l'eau courante froide pendant au moins 15 minutes. Obtenez de l'aide médicale sans tarder.**

Sunrise Medical déconseille l'usage de batteries hydro-électriques sur ce fauteuil.

D. BRANCHEMENT DES BATTERIES DANS LEUR LOGEMENT

⚠ AVERTISSEMENT

- Chaque batterie peut peser jusqu'à 20.4 kg (45 lb). Veillez à éviter toute blessure lorsque vous soulevez une batterie.
- Maintenez les batteries à la verticale. Veillez à ne pas renverser d'acide (batteries hydro-électriques).
- Portez toujours des gants en caoutchouc et des lunettes de sécurité pour manipuler les batteries.
- Avant de travailler sur des batteries, enlevez vos effets personnels en métal tels que colliers, bagues, montres, broches et autres bijoux en métal susceptibles de toucher les bornes de batterie et de causer un court-circuit.

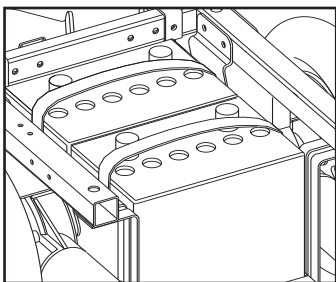

Reportez-vous au schéma de câblage pour connaître les connexions de la batterie.

Levier de télécommande en option

- Fixez le faisceau à la borne de la batterie. Reliez le fil rouge à la borne positive et le fil noir à la borne négative.
- Serrez toutes les fixations à l'aide de deux clés.
- Couvrez les bornes de la batterie avec les capuchons isolants du faisceau.
- Soulevez les batteries et placez-les dans leur logement.

⚠ AVERTISSEMENT

Les batteries pèsent jusqu'à 20.4 kg (45 lb). Soulever des batteries peut imposer au dos un effort excessif. Si vous ne tenez pas compte de ces mises en garde, vous risquez de vous blesser.

- Branchez les faisceaux de la batterie sur ceux du fauteuil.
- Mettez en place le panneau d'accès, l'encart de boîtier et le couvercle du dessus de la batterie

⚠ AVERTISSEMENT

Ne faites jamais de contact direct avec les bornes de batterie, car une explosion pourrait se produire. Une étincelle peut causer une explosion et / ou un incendie, et causer des blessures graves, voire mortelles.

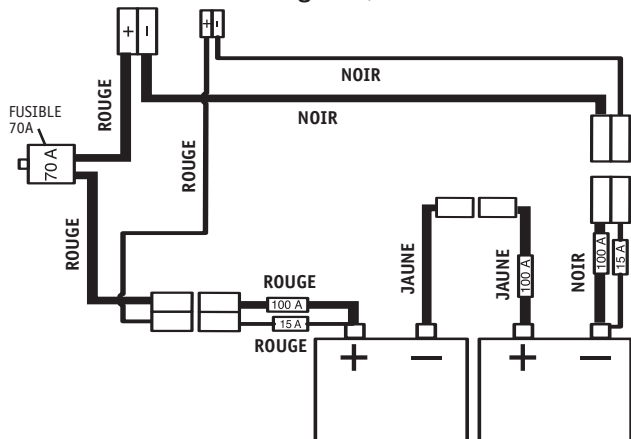

E. CHARGE DES BATTERIES

⚠ AVERTISSEMENT

Pour éviter tout risque de blessure grave, voire mortelle, due à un choc électrique, un incendie ou une explosion durant la charge :

⊘ INTERDIT !

- Ne reliez jamais un chargeur à une source de 240 volts. La tension d'entrée principale est de 110 volts.

⊘ INTERDIT !

- Ne touchez jamais le chargeur une fois qu'il est branché sur une prise électrique. Cela pourrait causer un choc électrique.

⊘ INTERDIT !

- Ne branchez ou ne débranchez jamais le chargeur de la batterie si le chargeur est sous tension.

⊘ INTERDIT !

- N'utilisez jamais de rallonge. L'usage d'un cordon inadéquat pourrait endommager le chargeur ou causer un incendie ou un choc électrique.
- Une batterie émet du gaz hydrogène explosif durant sa charge. Pour réduire les risques d'incendie ou d'explosion :
 - Veillez à ce que la zone soit bien aérée. Ne chargez jamais une batterie dans un endroit fermé.
 - Ne fumez jamais ou ne laissez jamais d'étincelles, de flammes ou de forte chaleur à proximité de la batterie durant sa charge.
 - Ne laissez jamais des outils ou des pièces métalliques du fauteuil entrer en contact avec les deux bornes de la batterie.
- Ne regardez jamais directement dans les batteries durant leur charge (batteries hydro-électriques).

Suivez toujours ces conseils :

- Utilisez le chargeur fourni avec votre fauteuil. Lisez et observez toutes les instructions et tous les avertissements.
 - Veillez à ce que la pièce soit bien aérée.
 - Coupez l'alimentation de votre fauteuil.
 - Branchez et débranchez les câbles de la batterie avec précaution.
 - Veillez à laisser assez de temps aux batteries pour se charger complètement.
- REMARQUES**– Les batteries ne doivent jamais rester déchargées pendant de longues périodes. Les batteries inutilisées ou entreposées doivent être rechargées une fois par mois.
- Pour recharger les batteries, branchez le chargeur sur le fauteuil et sur une prise.
 - Ou bien, utilisez le chargeur non transporté en branchant le cordon d'alimentation externe du chargeur dans le fauteuil.

F. MISE AU REBUT DES BATTERIES

⚠ AVERTISSEMENT

- Une fois qu'elles ont atteint la fin de leur vie utile, toutes les batteries sont considérées comme des déchets dangereux.
- Pour plus de détails sur leur manipulation et leur recyclage, contactez les autorités locales compétentes en la matière.
- Mettez toujours le produit au rebut par l'intermédiaire d'un agent autorisé.

XI. ENTRETIEN

A. NOTES :

1. un bon entretien permet d'améliorer les performances et de prolonger la durée d'utilisation de votre fauteuil.
2. Nettoyez votre fauteuil régulièrement. Cela vous permettra de trouver des pièces desserrées ou usées et facilitera l'utilisation de votre fauteuil.
3. Pour protéger votre investissement, demandez à votre fournisseur d'effectuer tous les travaux d'entretien et de réparation importants.

⚠ AVERTISSEMENT

1. **Votre fauteuil doit être entretenu régulièrement afin d'assurer une performance optimale et d'éviter des blessures causées par des défaillances, des dommages ou une usure prématurée.**
2. **Inspectez et entretenez ce fauteuil en vous conformant strictement au « Diagramme d'entretien ».**
3. **Si vous détectez un problème, veillez à faire réviser ou à réparer le fauteuil avant de vous en servir.**
4. **Au moins une fois par an, faites effectuer la vérification de sécurité complète et la révision de votre fauteuil par un fournisseur agréé.**

B. NETTOYAGE

1. Housse en plastique

- Nettoyez le plastique avec de l'eau légèrement savonneuse une fois par mois.

2. Moteurs :

- Nettoyez la partie située autour des moteurs une fois par semaine avec un chiffon légèrement humide (pas mouillé).
- Essuyez ou soufflez sur le moteur pour enlever les peluches, poussières ou saletés qui se sont déposées.
- Remarque : il est inutile de graisser ou de lubrifier le fauteuil.

3. Garnissage :

- Nettoyez à la main, seulement si nécessaire. Le lavage à la machine peut endommager le matériau (siège de réadaptation uniquement).
- Faites sécher par égouttage seulement. La chaleur d'un séchoir peut endommager le matériau.



REMARQUES – laver le tissu peut en réduire les propriétés ininflammables.

C. CONSEILS DE RANGEMENT

1. Rangez votre fauteuil dans un endroit propre et sec. Sinon, les pièces pourraient rouiller ou se corroder.
2. Avant d'utiliser votre fauteuil, vérifiez s'il est en bon état de fonctionnement. Vérifiez et réparez tous les éléments indiqués dans le « Diagramme d'entretien ».
3. Si ce fauteuil est rangé pendant plus de trois mois, faites-le inspecter par un fournisseur avant de l'utiliser.

D. ENTRETIEN DES BATTERIES

⚠ AVERTISSEMENT

1. **Pour éviter que l'acide ne se renverse, gardez toujours les batteries à la verticale. (batteries hydro-électriques)**
2. **Ne fumez ou n'approchez jamais une flamme vive des batteries**

3. Portez toujours des gants en caoutchouc et des lunettes de sécurité pour manipuler les batteries.

1. Périodicité d'entretien

Elle varie selon les différents types de batterie. Suivez toujours les instructions accompagnant vos batteries.



REMARQUES – portez toujours des gants en caoutchouc et des lunettes protectrices pour manipuler ou entretenir les batteries.

2. Ajout d'eau (Batteries hydro-électriques uniquement)

- L'eau perdue des batteries au plomb de type humide doit être remplacée périodiquement.



REMARQUES – n'utilisez que de l'eau distillée.

- Vérifiez le niveau d'électrolyte des batteries environ une fois par semaine. Lorsque vous ôtez les bouchons (sur le dessus de la batterie), il devrait y avoir entre 1/8 et 1/4 pouce d'électrolyte au-dessus des plaques intérieures. Ne remplissez pas trop.

3. Corrosion

Assurez-vous souvent de l'absence de corrosion sur les bornes des batteries.

- a. Si elles sont corrodées, nettoyez-les avec une brosse métallique.



REMARQUES – Portez toujours des lunettes de sécurité et des gants en caoutchouc.

- b. Utilisez du bicarbonate de soude pour neutraliser l'acide.
- c. Utilisez de la vaseline pour regrassier les bornes après avoir branché les câbles sur la batterie. (Recouvrez complètement de vaseline l'écrou et le boulon de borne, le serre-câble et toute partie exposée du câble.)

4. Pour toute réponse à vos questions : contactez votre fournisseur.

E. PNEUMATIQUES

⚠ AVERTISSEMENT

1. **N'utilisez pas ce fauteuil si ses pneus sont trop ou pas assez gonflés.**
2. **Une pression trop basse de l'un des pneus peut faire dévier le fauteuil d'un côté et provoquer une perte de contrôle.**
3. **Des pneus trop gonflés peuvent éclater.**
4. **Ne gonflez jamais un pneu de votre fauteuil à la pompe à air d'une station-service. Ces pompes distribuent de l'air à fort débit et pourraient faire exploser le pneu.**

1. Vérifiez l'absence d'usure et corrigez la pression des pneus une fois par semaine.
2. Pour une performance optimale, gonflez les pneus à la pression indiquée sur le flanc.
 - Roues motrices 10 po – 30 à 40 psi



3. **ATTENTION** : pour éviter d'endommager les pneus :
 - Utilisez une pompe à main (ou une pompe à air à débit réduit) pour gonfler les pneus.
 - Utilisez un manomètre pour pneus pour vérifier la pression.

F. RÉPARATION OU REMPLACEMENT D'UN PNEU

⚠ AVERTISSEMENT

Une pression d'air résiduelle dans les pneus peut causer des blessures graves. Veuillez à chasser tout l'air des pneus avant d'en entreprendre l'entretien ou la réparation.

Roues motrices 10 po :

- Élevez et soutenez bien le fauteuil, de manière à ce que les roues ne touchent pas le sol. Chassez tout l'air du pneu (jantes pleines en aluminium uniquement).
- Courbez la languette de blocage pour l'écartier de l'écrou.
- Enlevez l'écrou de blocage.
- Enlevez la rondelle.
- Enlevez la roue du fauteuil.
- Assurez-vous que tout l'air a été expulsé de la chambre à air.
- Enlevez tous les boulons fixant les deux moitiés de la jante ensemble (ne concerne pas les jantes pleines en aluminium), puis enlevez le pneu et l'encart.
- Réparez ou remplacez la chambre à air (remplacez la bande de jante si nécessaire)



REMARQUES– n'utilisez pas de chambre à air dans les pneus à jantes en deux parties.

- Remontez la roue. Resserrez les boulons à 420 pouces-livres.
- Pour remonter la roue sur le fauteuil, remettez la rondelle de blocage, l'écrou et le chapeau en plastique du milieu. Resserrez les boulons à 420 pouces-livres.
- Gonflez les pneus à la pression correcte (indiquée sur le flanc du pneu).

G. BALAIS DU MOTEUR

Vérifiez les balais du moteur tous les quatre (4) mois pour vous assurer de l'absence d'usure. Ils doivent être propres et brillants. Remplacez ceux qui sont usés ou noircis.

H. COMMANDE DE PIÈCES

Lorsque vous commandez des pièces, veuillez fournir les informations suivantes :

- Modèle de fauteuil
- Numéro de série du fauteuil
- Commande à gauche ou à droite.
- Numéro de pièce, description et quantité de pièces requise.
- Raison pour obtenir une pièce de rechange.

I. DIAGRAMME D'ENTRETIEN

Vous devez vérifier les articles de ce diagramme aux intervalles indiqués. Si l'un de ces articles est desserré, usé, tordu ou déformé, faites-le vérifier et (ou) réparer par votre fournisseur Sunrise agréé dans les plus brefs délais. Un entretien et des révisions fréquents améliorent les performances, prolongent la durée d'utilisation du fauteuil et permettent d'empêcher les accidents.

À VÉRIFIER...

	Tous les jours	Une fois par semaine	Une fois par mois	Une fois par trimestre	Une fois par an
Charger les batteries	✓				
Vérifier le gonflage des pneus		✓			
Vérifier le niveau d'électrolyte des batteries (batteries hydro-électriques uniquement)		✓			
Vérifier le branchement des fiches et des connecteurs			✓		
Vérifier l'usure de toutes les pièces mobiles				✓	
Inspecter le serrage et l'usure de tous les écrous, boulons et attaches				✓	
Inspecter l'état d'usure du garnissage				✓	
Enlever et inspecter les balais des moteurs				✓	
Révision par un fournisseur agréé					✓

J. OUTILLAGE REQUIS

1. Trousse à outils élémentaire :

Pour monter, régler et entretenir votre fauteuil, vous aurez besoin des outils suivants :

- Clé hexagonale de 3 mm
- Clé hexagonale de 5mm
- Clé hexagonale de 6mm
- Clé hexagonale de 8mm
- Clé à fourche de 13 mm
- Tournevis cruciforme n° 2
- Manomètre de pneu
- 7/16" box and open-end wrench
- 1/2" box and open-end wrench
- 3/4" box and open-end wrench
- Clé hexagonale de 3/16"
- Clé hexagonale de 5/32"
- Clé pour essieu réglable
- Clé à douille de 13 mm
- Clé à fourche de 16 mm
- Clé à fourche de 19 mm
- Tournevis à lame plate
- Clé à douille de 17 mm
- Outils standard

Vous pouvez obtenir une trousse multi-usage auprès de Sunrise ou acheter les outils dont vous avez besoin dans une quincaillerie.

2. Clé dynamométrique :

Si vous prévoyez de régler et d'entretenir vous-même ce fauteuil, Sunrise vous conseille d'utiliser une clé dynamométrique.



REMARQUES– La clé doit mesurer les pouces-livres. Vous pouvez acheter une clé dynamométrique et les douilles adéquates dans une quincaillerie.

XII. GARANTIE LIMITÉE SUNRISE

ZIPPIE Z-BOP

I. GARANTIE LIMITÉE

Sunrise Medical garantit toutes les pièces de son fauteuil roulant contre tout défaut de matériaux et de fabrication, à partir de la date d'achat d'origine auprès de Sunrise Medical, de la façon suivante :

- a. Garantie à vie : armature du fauteuil
- b. Cinq (5) ans : armature du siège Perfect Sit, support de l'interface et éléments structurels
- c. Deux (2) ans : moteurs, boîtes d'engrenage, levier de commande, commande principale, moteurs de basculement, d'inclinaison et de soulèvement et tout actionneur
- d. Un (1) an : tous les composants d'origine, à l'exception des roues, du garnissage des pièces en caoutchouc et en plastique et des surfaces peintes.
- e. Trois (3) mois : roues, garnissage, pièces en plastique et en caoutchouc et surfaces peintes

2. LIMITES

- a. Nous ne garantissons pas les dommages consécutifs à :
 - La négligence, une utilisation abusive, une installation ou une réparation incorrecte.
 - L'utilisation de pièces ou les changements non autorisés par Sunrise.
 - Le dépassement de la limite de poids de 113 kg (165 lbs.).
- b. Cette garantie est nulle et non avenue si le label d'origine affichant le numéro de série du fauteuil est retiré ou modifié.
- c. Cette garantie ne s'applique que pour les États-Unis. Vérifiez auprès de votre fournisseur si les garanties internationales s'appliquent.

3. NOTRE RESPONSABILITÉ

Notre seule responsabilité est de réparer ou de remplacer les pièces couvertes par la garantie. Cela constitue votre seul recours en dommages-intérêts indirects.

4. VOS OBLIGATIONS

- a. Renvoyez la carte de garantie.
- b. Obtenez de notre part, pendant la durée de validité de cette garantie, l'approbation préalable avant de renvoyer ou de réparer les pièces couvertes.
- c. Renvoyez le fauteuil ou la (les) pièce(s), fret payé, à Sunrise Mobility Products Division, à l'adresse suivante : 2842 Business Park Ave., Fresno, CA 93727-1328.
- d. Réglez les frais de main-d'œuvre pour l'installation ou la réparation des pièces en question.

5. NOTICE À L'ATTENTION DU CONSOMMATEUR

Il n'existe aucune autre garantie explicite. Dans les limites permises par loi, toute garantie implicite (dont une garantie concernant la qualité marchande ou l'aptitude à une utilisation particulière) se limite aux conditions suivantes :

- a. Un (1) an à compter de la première date d'achat par le consommateur et
- b. Réparation ou remplacement de la pièce défectueuse seulement.

Cette garantie vous accorde certains droits. Vous pouvez jouir de droits supplémentaires également avoir d'autres droits pouvant varier d'une province à l'autre.

I. INTRODUCCIÓN

SUNRISE ESCUCHA

Le agradecemos su preferencia por la silla de ruedas Zippie. Deseamos escuchar sus preguntas o comentarios acerca de este manual, la seguridad y confiabilidad de su silla y el servicio que ha recibido de su distribuidor Sunrise. Por favor, tómese la libertad de escribirnos o llamarnos al domicilio y teléfono que aparecen abajo:

Sunrise Medical

Departamento de Servicios al Cliente

7477 East Dry Creek Parkway

Longmont, Colorado 80503

(800) 333-4000 ó (303) 218-4500

PARA CONTESTAR A SUS PREGUNTAS

Su distribuidor autorizado conoce bien su silla de ruedas y puede contestar a la mayoría de sus preguntas acerca de la seguridad, uso y mantenimiento de la silla. Para referencia futura, llene lo siguiente:

Distribuidor: _____

Dirección: _____

Teléfono: _____

No. Serie: _____

Fecha de Compra: _____

ADVERTENCIA PARA EL USUARIO

⚠️ ADVERTENCIA

Atención usuarios de sillas de ruedas: no use esta silla de ruedas sin haber leído antes el manual del propietario. Si no entiende las instrucciones y advertencias incluidas en este manual del usuario, favor de comunicarse con el distribuidor autorizado o técnico calificado antes de hacer funcionar esta silla de ruedas Quickie. No hacerlo puede provocar daños y/o lesiones.

ADVERTENCIA PARA EL DISTRIBUIDOR Y TÉCNICO

⚠️ ADVERTENCIA

Atención distribuidores y técnicos calificados: no hagan funcionar ni den servicio a esta silla de ruedas sin haber leído antes este manual del propietario. Si no entienden las instrucciones y advertencias incluidas en este manual del usuario, favor de comunicarse con el Departamento de Servicio Técnico Quickie antes de hacer funcionar y/o dar servicio a esta silla de ruedas Quickie. No hacerlo puede provocar daños y/o lesiones.

⚠️ ADVERTENCIA

Además, las sillas de ruedas eléctricas pueden incluir tarjetas de circuitos impresos.

Debe prestarse especial atención a las Técnicas de Manejo de las Tarjetas de Circuitos Impresos incluidas con esta silla de ruedas.

Documentos relacionados

A continuación se muestra una lista de documentos adicionales a los que se hace referencia en este manual del propietario.

- Manual del Propietario de Quickie QR
- Manual del Propietario del Programador de Mano Quickie (Quickie Hand Held Programmer)
- Manual del Propietario de la Estación de Configuración Quickie PC (Quickie PC Setup-Up Station)
- Manual del Propietario de la Pantalla Optimizada Quickie (Quickie Enhanced Display)
- Manual del Propietario del Control Especial Quickie (Quickie Specialty Controls)

II. ÍNDICE

I. INTRODUCCIÓN 59

II. ÍNDICE 60

III. SU SILLA Y SUS PARTES 61

IV. AVISO - LEA ESTO ANTES DE USAR LA SILLA. 62

V. EMI (INTERFERENCIA ELECTROMAGNÉTICA).. 62

VI. ADVERTENCIAS GENERALES 64

 A. Aviso para el usuario y los Ayudantes 64

 B. Límite de Peso 64

 C. Parámetros del Controlador 64

 D. EMI 64

 E. Lista de Verificación de Seguridad 64

 F. Cambios y Ajustes 65

 G. Cuando Está Sentado en una Silla de Ruedas Estacionada 65

 H. Condiciones Ambientales 65

 I. Terreno 65

 J. Uso en las Calles 65

 K. Seguridad del Vehículo de Motor 65

 L. Centro de Equilibrio 66

 M. Cambios 66

 N. Estirándose o Inclínándose 66

 O. Vistiéndose o Cambiándose de Ropa 66

 P. Obstáculos 66

 Q. Moviéndose Hacia Atrás on en Marcha Atrás 67

 R. Rampas, Planos Inclínados y Laderas 67

 S. Para Reducir el Riesgo de Caídas, Volcaduras o Pérdida del Control 67

 T. Rampas en Casa y en el Trabajo 67

 U. Elevadores de Sillas de Ruedas 67

 V. Aceras y Escalones Sencillos 68

 W. Escaleras 68

 X. Escaleras Eléctricas 68

VII. ADVERTENCIAS: COMPONENTES Y OPCIONES 68

 A. Tubos Contra Volcaduras 68

 B. Reposabrazos 68

 C. Baterías 68

 D. Cojines 68

 E. Sujetadores 68

 F. Reposapiés 68

 G. Seguros del Motor 69

 H. Interruptor de Encendido / Apagado 69

 I. Ruedas Neumáticas 69

 J. Cinturones de Posicionamiento 69

 K. Asideros de Empuje 69

 L. Sistemas de Asiento 69

 M. Tela de la Tapicería 69

 N. Suspensión 69

 O. Cableado 69

 P. Inclínación Manual 70

 Q. Uso para Tránsito 70

 R. Opción de Tránsito 70

 S. Seguros de las Ruedas Traseras 70

 T. Sistemas de Asiento Modificados 70

 U. Tubos Contra Volcaduras 71

VIII. PREPARACIÓN, AJUSTE Y USO 72

 Notas 72

Herramientas Necesarias 72

 A. Remoción de las Baterías 73

 B. Ajuste de la Altura del Asiento 73

 C. Remoción del Asiento 73

 D. Remoción de la Cubierta 74

 E. Revisión 74

 F. Respaldo 75

 G. Sostenes Giratorios 75

 H. Reposapiernas Articulado 75

 I. Reposapiernas Elevables y Elevables a 90° 75

 J. Estribo Compuesto 76

 K. Estribo de Ángulo Ajustable para Niños y Adultos 76

 L. Estribo de Aluminio 76

 M. Soporte del Estribo a 90° 76

 N. Estribo de Plataforma Elevable 77

 O. Reposabrazos de Altura Ajustable 77

 P. Palanca de Mando y Pantalla Optimizada 77

 Q. Para Ajustar la Altura de la Palanca de Mando o la Pantalla Optimizada 78

 R. Montaje Retráctil Pivotante de la Palanca de Mando o la Pantalla Optimizada 78

 S. Seguros de las Ruedas 78

 T. Tubos Contra Volcaduras– Traseros 78

 U. Remoción del Asiento 78

 V. Revision 79

IX. GUÍA DE FUNCIONAMIENTO DE LA BASE ELÉCTRICA 79

 A. Interruptores de Circuito 79

 B. Seguros del Motor 79

 C. Parametros de Control del Funcionamiento 80

 D. Programador de Mano Quickie o Estración de Configuración Quickie PC 80

 E. Regresión Térmica 80

 F. Interruptores de Circuito 80

 G. Conjunto de la Palanca de Mando 81

 H. Pantalla Optimizada 82

 I. Seguros del Motor 82

X. BATERÍAS 83

 A. Introducción 83

 B. Cargador de Baterías 83

 C. Quemaduras por Ácido 83

 D. Conexión de las Baterías en el Compartimiento de las Baterías 83

 E. Como Carga de las Baterías 84

 F. Eliminación de las Baterías 84

XI. MANTENIMIENTO 85

 A. Notas 85

 B. Limpieza 85

 C. Consejos de Almacenamiento 85

 D. Mantenimiento de la Batería 85

 E. Ruedas Neumáticas 85

 F. Para Reparar o Reemplazar una Rueda 86

 G. Escobillas del Motor 86

 H. Ordenando Piezas 86

 I. Tabla de Mantenimiento 86

 J. Herramientas Necesarias 86

XII. GARANTÍA LIMITADA DE SUNRISE 87

III. SU SILLA Y SUS PARTES

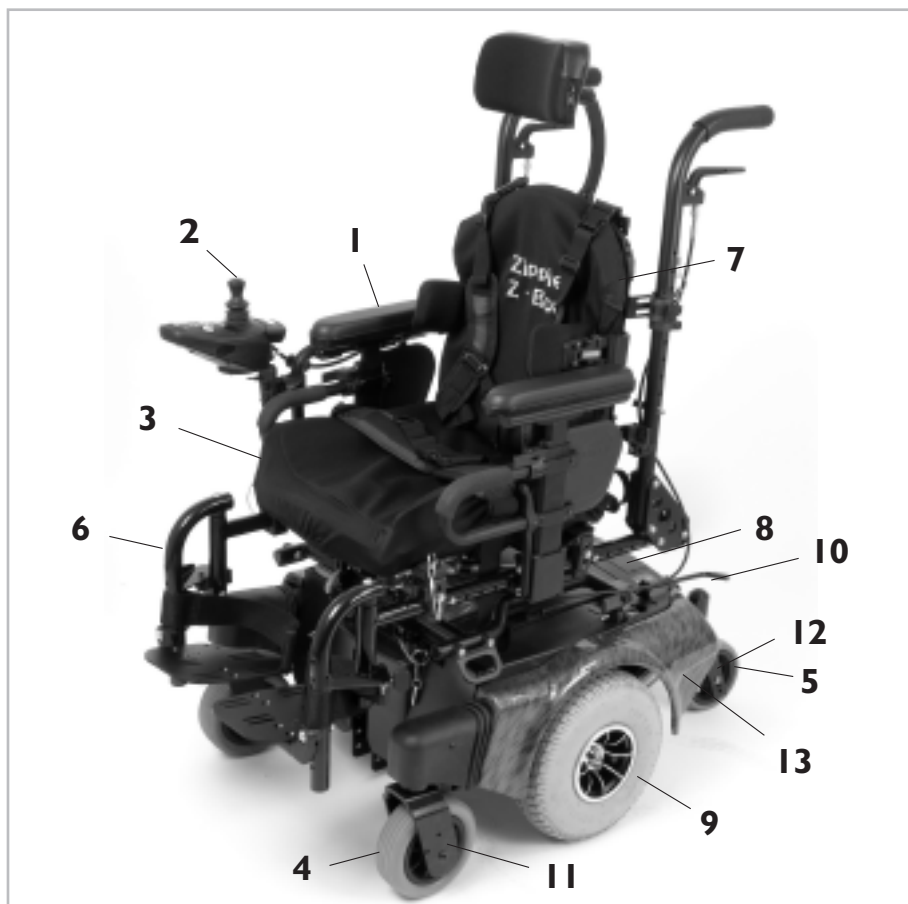

1. Reposabrazos de altura ajustable de poste sencillo
2. Palanca de mando controlador
3. Bastidor del Asiento
4. Rueda giratoria delantera de 15.2 cm (6 pulg.)
5. Rueda giratoria estabilizadora trasera de 12.7 cm (5 pulg.)
6. Pivotante con estribos de ángulo ajustable
7. Respaldo de ángulo ajustable
8. Tapa del compartimiento de las baterías
9. Ruedas impulsoras de 25.4 cm (10 pulg.)
10. Liberación del embrague
11. Horquilla de la Rueda Giratoria (frente)
12. Horquilla de la Rueda Giratoria (trasera)
13. Cubierta
14. Ayuda de alineación de las ruedas pivotantes (no se muestra)

ZIPPIE Z-BOP

Peso

47.6 Kg. (105 libras) (base), 15.9 Kg. (35 libras) (asiento)
63.5 Kg. (140 libras) (base y asiento sin estribo ni baterías)

Ruedas Impulsoras

25.4 cm (10 pulg.) Mag: Neumática est., opcional – de inserción sin aire.

Palanca de Mando

QR3-Botón (montura para la mano derecha o para la mano izquierda)

Baterías

(para operar la silla se necesitan 2 baterías de larga duración)
opcional UI Gel ó 50 Ahr (AGM)

Cargador de Baterías

opción – 8 AMP independiente

Colores (todos son estándar)

rojo, azul, champaña, negro
Opcional - mármol azul (blue marble), carbón rosa (pink carbon), carbón amarillo (yellow carbon)

Bastidor del Asiento

Anchura: 10 - 18 pulg.
Profundidad 13 - 20 pulg.

Reposapiés

Estándar – giratorio con estribos y taloneras de material compuesto
Opcional – reposapiernas elevables

Ruedas Giratorias (frente)

Estándar – 15.2 cm (6 pulg.) sólidas

Ruedas Giratorias (posteriores)

Estándar - 12.7 cm (5 pulg.) sólidas

Reposabrazos

Estándar - Altura fija, poste sencillo
Respaldo de altura ajustable, pivotante (Bastidor del Asiento)
Poste sencillo, altura ajustable (Bastidor del Asiento)

Suspensión

Estándar –independiente en todas las ruedas

Todas estas características podrían no estar disponibles en algunas configuraciones de sillas o en conjunto con otra característica de la silla. Por favor consulte a su distribuidor para recibir más información. Su distribuidor autorizado también le puede proporcionar más información acerca de los accesorios.

IV. AVISO - LEA ESTO ANTES DE USAR LA SILLA

A. SELECCIONE LA MEJOR SILLA Y OPCIONES DE SEGURIDAD

Sunrise ofrece una variedad de estilos, tamaños y configuraciones de sillas eléctricas para satisfacer las necesidades del pasajero. Sin embargo, la selección final de la silla de ruedas es solamente suya y la de su profesional de la salud. La selección de la mejor silla para usted depende de factores como:

1. Su tamaño, discapacidad, fortaleza, equilibrio y coordinación.
2. El uso que le va a dar y su nivel de actividad.
3. Los tipos de riesgos que enfrentará en el uso diario (en las áreas donde es probable que use su silla).
4. La necesidad de opciones para su seguridad y comodidad (tales como los cinturones posicionadores o sistemas especiales de asiento).

B. AJUSTE SU SILLA DE ACUERDO A SU CAPACIDAD

Necesitará trabajar con su doctor, enfermera o terapeuta y con su distribuidor para adaptar esta silla y los parámetros del controlador a su nivel de funcionalidad y capacidad.

C. REVISE ESTE MANUAL CON FRECUENCIA

Antes de usar esta silla, usted y cada persona que le asista deben leer este manual por completo y asegurarse de seguir todas las instrucciones. Repase con frecuencia las advertencias, hasta que las aprenda de memoria.

D. ADVERTENCIAS

La palabra "ADVERTENCIA" se refiere a un peligro o práctica insegura que puede provocar lesiones severas o la muerte, suya o de otras personas. Las "Advertencias" se dividen en cuatro secciones principales:

1. V — EMI

Aquí aprenderá acerca de la interferencia electromagnética y la manera como puede afectar a su silla.

2. VI - ADVERTENCIAS GENERALES

Aquí encontrará una lista de verificación de seguridad y un resumen de los riesgos que necesita conocer antes de usar esta silla.

3. VII - ADVERTENCIAS - COMPONENTES Y OPCIONES

Aquí aprenderá los detalles acerca de su silla. Consulte a su distribuidor y a su profesional de la salud para ayudarle a seleccionar la mejor configuración y opciones para un uso seguro.

4. XI - BATERÍAS

Aquí aprenderá acerca de la seguridad de las baterías y del cargador, y cómo evitar lesiones.

 **NOTA**— Donde se aplique, también encontrará "Advertencias" en otras secciones de este manual.

A través de todo el manual del propietario y en la silla de ruedas podrá observar los iconos que se enumeran a continuación, que identifican advertencias y riesgos potenciales. Es importante leer y entender todos y cada uno de ellos.

 **¡ADVERTENCIA!** Debe observar estas advertencias, el no hacerlo puede provocar lesiones personales o daños a la silla de ruedas.

 **¡PROHIBIDO!** Nunca deberá realizar ninguna acción que esté prohibida. Realizar una acción prohibida puede provocar lesiones personales o daños a la silla de ruedas.

 **NOTA Q:** Las notas Q son enunciados informativos para explicar con más detalle las acciones, advertencias o detalles del producto.

 **DES:** Una descarga electrostática tiene el potencial de dañar las tarjetas de circuitos impresos a menos que se le maneje de manera adecuada. Cuando se muestra el símbolo DES en el manual del propietario, use las Técnicas de Manejo Adecuado incluidas con la silla de ruedas para manejar las tarjetas de circuitos impresos apropiadamente.

V. EMI (INTERFERENCIA ELECTROMAGNÉTICA)

V. EMI (INTERFERENCIA ELECTROMAGNÉTICA)

 **ADVERTENCIA**

Obedezca todas las advertencias para reducir el riesgo de liberación del freno o movimiento no comandado de la silla:

1. Preste atención al peligro que representan los transmisores - receptores portátiles. Nunca encienda o utilice un transmisor - receptor portátil cuando su silla esté encendida. Tenga mucho cuidado si cree que se está utilizando un aparato de esos cerca de su silla.
2. Tenga cuidado de las estaciones de radio o TV cercanas y evite acercarse a ellas.
3. Si ocurre un movimiento no comandado, apague su silla tan pronto como sea seguro hacerlo.

A. ¿QUÉ ES EMI?

1. EMI significa: interferencia (I) electromagnética (EM). EMI proviene de fuentes de ondas de radio tales como transmisores y "transmisores - receptores" de radio. (Un "transmisor - receptor" es un dispositivo que envía y recibe señales de ondas de radio.)
2. Existen ciertas fuentes de EMI intensa en su ambiente cotidiano. Algunas de ellas son evidentes y fáciles de evitar. Otras no lo son y podría no ser capaz de evitarlas.
3. Las sillas de ruedas eléctricas pueden ser susceptibles a interferencia electromagnética (EMI) emitida de fuentes tales como las estaciones de radio, TV, transmisores de radio de aficionados (HAM), radios de dos vías y teléfonos celulares.
4. La EMI también puede ser producida por fuentes de conducción o de descarga electrostática (ESD).

B. ¿QUÉ EFECTO PUEDE TENER EMI?

⚠️ ADVERTENCIA

1. La EMI puede provocar que su silla inadvertidamente:
 - Libere los frenos
 - Se mueva sola
 - Se mueva en direcciones no comandadas
 Si ocurre cualquiera de estos casos, podría resultar en lesiones severas en usted u otras personas.
2. La EMI puede dañar el sistema de control de su silla. Esto puede crear un riesgo de seguridad y ocasionar reparaciones costosas.

C. FUENTES DE EMI

⚠️ ADVERTENCIA

Las fuentes de EMI son de tres tipos generales:

1. Transmisores - receptores portátiles:

Por lo general la antena está montada directamente en la unidad. Estos incluyen:

- Radios de banda civil (CB)
- “Emisores-Receptores portátiles” (Walkie-talkies)
- Radios de seguridad, bomberos y policía
- Teléfonos celulares
- Computadoras portátiles con teléfono o fax
- Otros dispositivos personales de comunicación

 **NOTA**– Estos dispositivos pueden transmitir señales mientras están encendidos, aún si no se usan.

2. Transmisores - Receptores Móviles de Alcance Intermedio:

Estos incluyen los radios de dos vías usados en las patrullas de policía, camiones de bomberos, ambulancias y taxis. Por lo general la antena está montada en el exterior del vehículo.

3. Transmisores - Receptores de Largo Alcance:

Estos incluyen las torres de transmisión de radio y TV comercial y radios de aficionados (HAM). Nota: Los siguientes dispositivos probablemente no causan problemas de EMI: Computadoras portátiles (sin teléfono ni fax), teléfonos inalámbricos, aparatos de TV o radios de AM / FM, reproductores de CD o de cintas.

D. DISTANCIA DE LA FUENTE

⚠️ ADVERTENCIA

La energía EM se intensifica rápidamente cuando usted se acerca a la fuente. Por esta razón, la EMI de los aparatos portátiles es de especial preocupación. (Vea C.1 arriba) Una persona que usa uno de estos dispositivos puede llevar altos niveles de EM cerca de su silla sin que usted se entere.

E. NIVEL DE INMUNIDAD

⚠️ ADVERTENCIA

1. El nivel de energía EM es medido en voltios por metro (V/m). Cada silla eléctrica puede resistir EMI hasta cierto nivel. Esto es llamado “nivel de inmunidad.”

2. Entre más alto es el nivel de inmunidad, es menor el riesgo de EMI. Se cree que un nivel de inmunidad de 20 V/m protegerá al usuario de la silla eléctrica de las fuentes más comunes de ondas de radio.
3. Las configuraciones probadas y que se encontró son inmunes al menos a 20 V/m son:
 - a. Silla de ruedas eléctrica Zippie Z-Bop con controlador Quickie montado a la derecha, respaldo alto, reposabrazos que giran hacia atrás, estribo sólido elevable y baterías UI de gel.
 - b. Silla de ruedas eléctrica Zippie Z-Bop con controlador Quickie montado a la derecha, respaldo alto, reposabrazos que giran hacia atrás, estribo sólido elevable y baterías 40 Amh de gel.
4. Los siguientes dispositivos importados de especialidad tienen un efecto desconocido en el nivel de inmunidad debido a que no han sido probados en la Zippie Z-Bop con el controlador Quickie:
 - Control de la Respiración
 - Grupo de Interruptores para la Cabeza
 - Interruptor de presión
 - Interruptor de Listón
 - Interruptor de Disco
 - Control Proporcional para la Cabeza
 - Botón de Yema
 - Mini Palanca de Mando HMC
 - Micro Luz
 - Interruptor Penta
 - Interruptor de Oscilación
 - Grupo para la Cabeza ASL
 - Mini Palanca de Mando Proporcional / Control para el Mentón

⚠️ ADVERTENCIA

Las personas con limitaciones físicas que necesitan el uso de un dispositivo especial de entrada de control que se sabe que no es inmune a 20 V/m o que no se conoce, deben tener mucho cuidado cuando se encuentren alrededor de fuentes conocidas de EMI.

⚠️ ADVERTENCIA

No existe la manera de saber el efecto de la EMI si usted agrega accesorios o modifica esta silla. Cualquier cambio a su silla puede aumentar el riesgo de EMI. Las partes de otros proveedores tienen propiedades EMI desconocidas.

F. REPORTE TODOS LOS INCIDENTES EMI SOSPECHOSOS

⚠️ ADVERTENCIA

Debe reportar con prontitud cualquier movimiento no comandado o liberación del freno. Asegúrese de indicar si había una fuente de ondas de radio cercanas a su silla en ese momento. Póngase en contacto con el: Departamento de Servicios al Cliente de Sunrise Medical al (800) 333-4000.

VI. ADVERTENCIAS GENERALES

⚠ ADVERTENCIA

Obedezca todas las advertencias de esta sección. Si no lo hace, puede ocurrir una caída, volcadura o pérdida del control y provocar lesiones severas a usted o a otras personas.

A. AVISO PARA EL USUARIO Y LOS AYUDANTES

⚠ ADVERTENCIA

Usuario

1. Antes de usar esta silla, su profesional de cuidados de la salud debe capacitarlo en su uso seguro.
2. Cada silla de ruedas es diferente. Tómese el tiempo necesario para aprender las características de esta silla antes de empezar a usarla.
3. Tome en cuenta que usted debe desarrollar sus propios métodos para el uso seguro de esta silla que sean los mejores para su nivel de funcionalidad y capacidad.
4. Pida que alguien le ayude a practicar las operaciones de flexión, alcance y cambio de silla, hasta que usted aprenda a hacerlo en forma segura.
5. Nunca intente una nueva maniobra estando solo a menos que esté convencido de que puede hacerlo con seguridad.
6. Conozca las áreas donde planea usar su silla. Tenga cuidado con los peligros y aprenda a evitarlos.
7. Use siempre una correa de posicionamiento.
8. No use una silla de ruedas si la palanca de mando no regresa a la posición neutral.
9. No use la silla de ruedas si la funda de la palanca de mando está rota o dañada.
10. No intente inclinar esta silla de ruedas si no está presente una persona que le ayude.

Usuario y Ayudantes

1. Cuando transfiera al usuario hacia la silla o fuera de la silla de ruedas, nunca use el estribo como una plataforma.
2. No levante la silla de ruedas tomándola de alguna pieza que sea removible, el hacerlo puede provocar daño a la silla de ruedas o lesiones al usuario.
3. Nunca intente detener o desacelerar la silla de ruedas con los seguros de las ruedas (si se aplica). Los seguros de las ruedas están diseñados para evitar que la silla se mueva cuando está detenida. No son frenos.
4. Siempre debe mantener sus manos y cualquier parte del cuerpo lejos de las piezas móviles para evitar lesiones.

Ayudantes

⚠ ADVERTENCIA

Asegúrese de respetar todas las advertencias y siga todas las instrucciones de cada sección de este manual. Tome en cuenta que las advertencias que se aplican al usuario también se aplican a usted.

1. No se pare ni se siente en ninguna parte de esta silla de ruedas.
2. Necesita trabajar en conjunto con el usuario, el doctor, enfermera o terapeuta del usuario para desarrollar los métodos seguros mejor adaptados a sus capacidades y las del usuario.

3. Para empujar la silla manualmente, debe liberar los seguros del motor.
 - Asegúrese que tiene un control completo sobre la silla cuando libere los seguros del motor. Cuando lo haga, la silla no tendrá frenos.
 - Antes de liberar los frenos del motor, asegúrese que la silla de ruedas esté sobre un piso nivelado.

B. LÍMITE DE PESO

1. NUNCA sobrepase el límite de peso de 74.9 Kg. (165 libras) combinado del usuario y los objetos cargados.
2. Nunca use esta silla para ejercitarse levantando pesas si el peso total (del conductor y de las pesas) sobrepasa los límites indicados anteriormente.
3. El sobrepasar el límite de peso puede dañar el asiento, bastidor o sujetadores y puede provocar lesiones severas a usted u otros debido a la falla de la silla.
4. El sobrepasar el límite de peso anulará la garantía.

C. PARÁMETROS DEL CONTROLADOR

⚠ ADVERTENCIA

Tome en cuenta que podría necesitar ajustar los parámetros del controlador de su silla para reducir el riesgo de choques, caídas o volcaduras.

1. Revise y ajuste los parámetros cada seis a doce meses (o con más frecuencia si es necesario).
2. Consulte a su distribuidor para ajustar de inmediato los parámetros de control si nota cualquier cambio en su capacidad para:
 - Controlar la palanca de mando.
 - Mantener su torso erguido.
 - Evitar chocar contra objetos.

D. EMI

⚠ ADVERTENCIA

Lea la Sección V para saber más acerca de la EMI. Para reducir el riesgo de liberación del freno o movimiento no comandado de la silla.

1. Nunca encienda o utilice un transmisor - receptor portátil cuando esté encendida su silla. Tenga mucho cuidado si cree que cerca de su silla se está utilizando un aparato de esos.
2. Tenga cuidado de las estaciones de radio o TV cercanas y evite acercarse a ellas.
3. Si ocurre un movimiento o liberación del freno no comandado, apague su silla tan pronto como sea seguro hacerlo.

E. LISTA DE VERIFICACIÓN DE SEGURIDAD

⚠ ADVERTENCIA

Antes de cada uso de esta silla:

1. Asegúrese que la silla funcione regularmente. Busque ruidos, vibración o cambios en la facilidad de uso. (Pudieran indicar llantas infladas a baja presión, sujetadores sueltos o daño de su silla.)
 - Si detecta un problema, asegúrese de repararlo o ajustar la silla. El posponer la reparación o ajuste puede aumentar el riesgo de lesiones. Su distribuidor le puede ayudar a corregir el problema.

2. Asegúrese que las baterías estén cargadas. Cuando se complete la carga, se encenderán las luces verdes del indicador del cargador. Las luces amarillas indican que la carga está bajando. Las luces rojas indican que las baterías necesitan cargarse de inmediato.
3. Si su silla tiene tubos contra volcaduras, asegúrelos (silla manual solamente).

F. CAMBIOS Y AJUSTES

ADVERTENCIA

Nunca use partes que no sean Zippie ni haga cambios a su silla a menos que estén autorizadas por Sunrise. (Al hacerlo, anulará la garantía y puede crear un riesgo de seguridad.)

1. Si modifica o ajusta esta silla, puede aumentar el riesgo de caídas o volcaduras.
2. Las modificaciones a la silla de ruedas, sistema de transporte u otros componentes no autorizados por Sunrise constituyen una remanufactura de la silla de ruedas. Esto anula la garantía. Entonces, el pasajero asume toda la responsabilidad futura por la silla de ruedas.
3. Recomendamos que use los tubos contra volcaduras hasta que se adapte al cambio y que esté seguro que no tiene riesgo de volcarse (silla manual solamente).

G. CUANDO ESTÁ SENTADO EN UNA SILLA DE RUEDAS ESTACIONADA

ADVERTENCIA

1. Cuando esté estacionado, apague siempre su silla, aún si es por un momento. Esto evitará:
 - Movimiento accidental si usted u otra persona hace contacto con la palanca de mando.
 - Liberación involuntaria del freno o movimiento debido a EMI. (Vea la Sección V)
2. Asegúrese que las personas que lo ayudan (por ejemplo, empleados de una tienda) vean la palanca de mando y que no la toquen. Si lo hacen, su silla podría moverse súbitamente cuando usted no lo espera.

H. CONDICIONES AMBIENTALES

ADVERTENCIA

Su silla no está diseñada para usarse bajo lluvia intensa o en condiciones de nieve o hielo.

1. El contacto con el agua o humedad excesiva puede provocar un mal funcionamiento eléctrico. El bastidor, los motores y otras partes de la silla, no son a prueba de agua y pueden oxidarse o corroerse desde adentro. Para evitar la falla de la silla:
 - Minimice la exposición de su silla a la lluvia o a las condiciones muy húmedas.
 - Nunca meta su silla a la regadera, tina, alberca o sauna.
 - No use su silla en agua dulce o salada (como a la orilla de un río, lago o el océano.)
 - Asegúrese que la cubierta del asiento y la tapa estén asegurados.
 - Reemplace la palanca de mando si se rompe o agrieta.
 - Asegúrese que todas las conexiones eléctricas estén seguras.
 - Seque la silla tan pronto como pueda en caso que se moje o si usa agua para limpiarla.

2. Proceda lentamente y tenga más cuidado si debe usar su silla sobre una superficie húmeda o resbalosa.
 - Hágalo solamente si está seguro que puede hacerlo con seguridad.
 - Pare si una o las dos ruedas principales pierden tracción. Si ocurre esto, puede perder el control de su silla o caer.
 - Nunca opere su silla en una pendiente o rampa si tiene nieve, hielo, agua o aceite.
 - Si tiene dudas, pida que alguien le ayude.
3. Cuando no la use, mantenga su silla en un lugar limpio y seco.

ADVERTENCIA

Se debe tener más precaución cuando emplea un interruptor de disco o el grupo de proximidad para la cabeza como dispositivos de control. Estos dos dispositivos son susceptibles de funcionar mal cuando están mojados.

I. TERRENO

ADVERTENCIA

1. Esta silla está diseñada para usarse sobre una superficie firme y nivelada, tal como el concreto, asfalto, y pisos en interiores.
2. No use su silla en arena, suelo suelto o en terreno áspero. Hacerlo puede dañar las ruedas, rodamientos, ejes o motores o aflojar los sujetadores.

J. USO EN LAS CALLES

ADVERTENCIA

En la mayoría de los estados, no es legal el uso de sillas de ruedas eléctricas en las vías públicas. Esté alerta del peligro que representan los vehículos de motor en los caminos y estacionamientos.

1. Por la noche o cuando es difícil ver, use cinta reflejante en su silla y ropa.
2. Los conductores podrían tener dificultad para verlo. Establezca contacto visual con los conductores antes de proseguir. Cuando tenga duda, ceda el paso hasta que sepa que es seguro pasar.

K. SEGURIDAD DE VEHÍCULOS DE MOTOR

ADVERTENCIA

Hasta la fecha, el Departamento de Transporte de los EE.UU. no ha aprobado ningún sistema de sujeción para transportar esta silla de ruedas en un vehículo de motor.

1. Nunca se siente en esta silla cuando se encuentre en un vehículo en movimiento. En caso de accidente o parada súbita, podría ser lanzado de la silla.
 - Los cinturones de las sillas de ruedas están diseñados para sujetar únicamente al pasajero y no le protegerán en caso de accidente, los cinturones podrían ocasionar más lesiones.
2. Siempre cambie al usuario a un asiento de vehículo aprobado. Debe estar asegurado con los restrictores de movimiento apropiados del vehículo de motor.
3. Nunca transporte esta silla en el asiento delantero de un vehículo. Podría moverse e interferir con el conductor.
4. Siempre asegure esta silla de tal manera que no se mueva o ruede.

L. CENTRO DE EQUILIBRIO

ADVERTENCIA

El punto donde esta silla se volcará hacia delante, atrás o lateralmente depende de su centro de equilibrio y estabilidad.

El Centro de Equilibrio se ve Afectado por:

1. La altura del asiento y su ángulo.
2. Un cambio en la posición de su cuerpo, postura o distribución del peso.
3. Uso de su silla en una rampa o plano inclinado.
4. El uso de una mochila u otras opciones y la cantidad del peso añadido.

Para Reducir el Riesgo de Caída o Volcadura:

1. Consulte a su distribuidor para informarse acerca de las modificaciones autorizadas por Sunrise antes de modificar o ajustar esta silla.

 **NOTA**— Podría necesitar hacer otros cambios para corregir el centro de equilibrio.

2. Tenga mucho cuidado hasta que conozca los puntos de equilibrio de su silla y la manera de evitar una caída o volcadura.
3. Use los tubos contra volcaduras (silla manual).
4. Pida que alguien le ayude hasta que conozca los puntos de equilibrio de su silla y la manera de evitar las volcaduras.

M. CAMBIOS

ADVERTENCIA

Es peligroso cambiarse usted solo. Se necesita buen equilibrio y agilidad. Tenga en cuenta que existe un punto durante cada cambio en que el asiento de la silla de ruedas no está debajo de usted. Para evitar una caída:

1. Apague la silla antes de cambiarse hacia la silla o desde ésta hacia otro asiento. Si no lo hace podría tocar la palanca de mando y mover su silla cuando no lo espera.
2. Asegúrese que los seguros del motor estén activados. Esto evitará que la silla se mueva cuando usted se cambie.
3. Trabaje en conjunto con su profesional de la salud para aprender métodos seguros.
 - Aprenda cómo colocar su cuerpo y la manera de sujetarse durante un cambio.
 - Pida que alguien le ayude hasta que esté seguro de la manera de cambiarse usted solo.
4. Mueva su silla tan cerca del asiento al cual se está cambiando. Si es posible, utilice una tabla para cambiarse.
5. Gire las ruedas giratorias delanteras hasta que estén tan adelante como sea posible.
6. Tenga cuidado con el estribo. Si puede, quítelo o gírelo fuera del camino.
 - Nunca se apoye en los reposapiés cuando se cambie. Puede dañarlos o provocar una volcadura de su silla.
 - Asegúrese que sus pies no “cuelguen” o se atasquen en el espacio entre los reposapiés.
7. Asegúrese que los reposabrazos no interfieran.
8. Cámbiase lo más atrás que pueda del asiento. Esto reducirá el riesgo de que usted no se siente en el asiento o se caiga.

N. ESTIRÁNDOSE O INCLINÁNDOSE

ADVERTENCIA

Estirarse o inclinarse afecta el centro de equilibrio de su silla. Si lo hace de manera inapropiada, esto puede provocar una caída o volcadura. Cuando tenga duda, pida ayuda o use un dispositivo para aumentar su alcance.

PARA REDUCIR EL RIESGO DE LESIONES Y / O DAÑOS A LA SILLA:

1. Nunca se estire o incline si debe cambiar su peso lateralmente o levantarse del asiento.
2. Nunca se estire o incline si debe moverse hacia delante del asiento para hacerlo. Mantenga siempre sus glúteos en contacto con el respaldo.
3. Nunca estire ambos brazos (podría no poderse sujetar para evitar caerse si pierde el equilibrio).
4. Nunca intente levantar un objeto del piso estirándose hacia abajo entre sus piernas.
5. Al estirarse, no aplique presión en los reposapiés. Si se estira demasiado esto puede provocar que la silla se vuelque.
6. Nunca se estire o incline por encima el tope del respaldo. Esto podría dañar el respaldo y provocar que usted caiga.
7. Nunca se estire o incline hacia atrás a menos que su silla tenga asegurados los tubos contra volcaduras (silla manual).

SI DEBE ESTIRARSE O INCLINARSE, HÁGALO BAJO SU PROPIO RIESGO.

Recuerde:

1. Mover su silla tan cerca como pueda del objeto que desea alcanzar.
 2. Girar las ruedas giratorias delanteras hasta que estén tan adelante como sea posible. Esto hace la silla más estable.
-  **NOTA**— Para hacer esto: Mueva su silla pasando el objeto que desea alcanzar y luego colóquese a su lado regresando la silla. Al regresar, la silla moverá las ruedas giratorias hacia delante.
3. Apague la silla. Si no lo hace, podría tocar la palanca de mando y mover su silla cuando no lo espera.
 4. Tome firmemente el reposabrazos con una mano. Esto ayudará a evitar una caída si la silla se vuelca.

O. VISTIÉNDOSE O CAMBIÁNDOSE DE ROPA

ADVERTENCIA

Tome en cuenta que su peso puede cambiar de posición si se viste o cambia de ropa mientras esté sentado en esta silla. Para estabilizar más la silla, gire las ruedas giratorias delanteras hasta que apunten hacia delante, y asegure los tubos contra volcaduras cuando sea pertinente.

P. OBSTÁCULOS

ADVERTENCIA

Los obstáculos que debe superar durante el uso diario incluyen el umbral de las puertas, elevadores, rampas y riesgos tales como baches y pavimento roto. Éstos pueden dañar su silla y provocar una caída, volcadura o pérdida del control.

1. Tenga en cuenta que los umbrales son muy peligrosos. (Aún un cambio pequeño de peso puede detener una rueda giratoria y provocar que su silla se vuelque). Podría necesitar:
 - Quitar o cubrir las tiras de los umbrales entre las habitaciones.
 - Instalar una rampa en las puertas de entrada o salida.
2. Esté alerta de los peligros, revise el área delante de su silla al tiempo que viaja.
3. Asegúrese que los pisos donde usted use esta silla estén nivelados y sin obstáculos.
4. Para ayudar a corregir su centro de equilibrio:
 - Inclíne la parte superior de su cuerpo ligeramente hacia delante cuando suba un obstáculo.
 - Inclíne la parte superior de su cuerpo hacia atrás cuando vaya hacia abajo de un nivel superior a uno inferior.
5. Si su silla tiene tubos contra volcaduras, asegúrelos antes de subir un obstáculo.

Q. MOVIÉNDOSE HACIA ATRÁS O EN MARCHA ATRÁS

ADVERTENCIA

Tenga mucho cuidado cuando mueva su silla hacia atrás. Puede perder el control o caer si una rueda trasera golpea un objeto.

1. Mueva su silla lentamente y a una velocidad uniforme.
2. Pare con frecuencia y revise que su camino no tenga obstáculos.
3. Si su silla tiene tubos contra volcaduras, asegúrelos en su sitio.

R. RAMPAS, PLANOS INCLINADOS Y LADERAS

ADVERTENCIA

El centro de equilibrio de su silla cambia en un plano inclinado.

 **NOTA**— “Plano inclinado” incluye rampas y laderas. Su silla es menos estable cuando está inclinada. Nunca use esta silla en un plano inclinado a menos que usted esté seguro que la maniobra es segura. Si tiene dudas, pida que alguien le ayude.

Tenga cuidado de:

1. Planos inclinados empinados. No use esta silla en un plano inclinado mayor de 10°. (Una pendiente de 10% significa un pie (30.5 cm) de elevación por cada diez pies (3.5 m) de longitud del plano.)
2. Las superficies mojadas o resbalosas (tales como la presencia de hielo, nieve, agua o aceite). La falta de tracción puede provocar una caída o volcadura.
3. Un cambio en el grado del plano inclinado (o un borde, tope o depresión.) Esto puede provocar una caída o volcadura.
4. Un escalón al final del plano inclinado. (Un escalón tan pequeño como de 2 cm ($\frac{1}{2}$ pulg.) puede detener las ruedas giratorias delanteras y hacer que la silla se vuelque hacia delante).

S. PARA REDUCIR EL RIESGO DE CAÍDAS, VOLCADURAS O PÉRDIDA DEL CONTROL

1. Nunca use su silla en un plano inclinado a menos que esté seguro que lo puede hacer sin perder tracción.

2. Muévase siempre en una línea tan recta como le sea posible, tanto subiendo como bajando.
 - No “corte esquinas” en un plano inclinado.
 - No vire ni cambie de dirección en un plano inclinado.
3. Permanezca siempre en el centro de la rampa. Asegúrese que la rampa es lo suficientemente ancha que no tenga el riesgo que una rueda se salga de la rampa.
4. Inclínese o cargue su cuerpo cuesta arriba. Esto ayudará a compensar el cambio del centro de equilibrio provocado por el plano inclinado.
5. Mueva su silla a una velocidad lenta y uniforme. Mantenga el control de la silla en todo momento.
 - En un descenso, no permita que su silla acelere más allá de su velocidad normal.
 - Si la silla se acelera, centre la palanca de mando para reducir la velocidad o parar.
 - Si se detiene, reanude la marcha lentamente.

T. RAMPAS EN CASA Y EN EL TRABAJO

ADVERTENCIA

Asegúrese que todas las rampas cumplan con todos los Códigos de Construcción de su área.

1. Por su seguridad, pida que un contratista con licencia construya o remodele la rampa para que cumpla con todas las normas.
2.  **NOTA**: El diseño mismo variará, dependiendo de cosas como: la longitud y altura de la rampa; la necesidad de una plataforma intermedia; tamaño del descanso; puertas y dirección de apertura y si la rampa incluye una vuelta o ángulo.

Como Mínimo:

1. Los lados abiertos de la rampa deben tener rieles para evitar que su silla se caiga.
2. El plano inclinado no debe tener más de una pulgada (2.5 cm) de altura por cada pie (30.5 cm) de longitud del plano inclinado.
3. La superficie de la rampa debe estar nivelada y tener una superficie antiderrapante.
4. Podría necesitar agregar una sección en la parte superior o inferior para evitar un reborde.
5. La rampa debe ser resistente. Si lo necesita, agregue refuerzos para que la rampa no se “doble” cuando pase por ella.

U. ELEVADORES DE SILLAS DE RUEDAS

ADVERTENCIA

Los elevadores de sillas de ruedas se usan en camionetas, autobuses y edificios para ayudarlo a ir de un nivel a otro.

1. Cuando esté en un elevador, apague siempre su silla. Si no lo hace, podría tocar la palanca de mando accidentalmente y hacer que su silla caiga de la plataforma. (Tenga en cuenta que el “tope” en la orilla de la plataforma podría no evitar la caída).
2. Asegúrese que no haya un reborde o escalón en la parte superior o inferior de la plataforma. Esto puede provocar una caída o volcadura. Si tiene dudas, pida que alguien le ayude.
3. Asegure siempre al pasajero con el cinturón posicionador para ayudar a evitar caídas durante los cambios.
4. Evite moverse hacia delante si una rueda está “colgando” de la orilla de la rampa. Retroceda, dirija la rueda giratoria en una línea más directa e intente de nuevo lentamente.

V. ACERAS Y ESCALONES SENCILLOS

ADVERTENCIA

1. Para subir o bajar una acera, un solo escalón u otro obstáculo, se recomienda usar siempre una rampa o sección recortada en la acera.
2. Si debe subir o bajar una acera, un solo escalón u otro obstáculo de más de 6.3 cm (2.5 pulg.) se recomienda que una persona le ayude.
3. De ninguna manera debe intentar subir una acera, un solo escalón u otro obstáculo de más de 10.1 cm (4 pulg.) de altura.
4. Si necesita subir o bajar sin ayuda una acera o un escalón, hágalo bajo su propia responsabilidad, tenga mucho cuidado y siga el procedimiento siguiente:
 - Muévase lentamente y a una velocidad uniforme.
 - Muévase lo más recto que pueda sobre el obstáculo, tanto para subir como bajar. Nunca vire cuando intente subir o bajar un obstáculo, si lo hace de esa manera podría caerse o volcarse.

5. La falta de cumplimiento con los procedimientos enumerados arriba podría ocasionar:
 - Una caída o volcadura
 - Daños al bastidor, las ruedas, los ejes o alguna otra parte, o aflojar los sujetadores.

W. ESCALERAS

ADVERTENCIA

Nunca use esta silla para subir o bajar escaleras, aún con un ayudante. Esto puede provocar una caída o volcadura.

X. ESCALERAS ELÉCTRICAS

ADVERTENCIA

Nunca use esta silla en una escalera eléctrica, aún con un ayudante. Esto puede provocar una caída o volcadura.

VII. ADVERTENCIAS: COMPONENTES Y OPCIONES

VII. ADVERTENCIAS: COMPONENTES Y OPCIONES

ADVERTENCIA

Nota: Si utiliza partes o hace cambios no autorizados por Sunrise, puede crear un riesgo de seguridad y anulará la garantía.

A. TUBOS CONTRA VOLCADURAS

(silla manual solamente)

Nunca retire ni modifique los tubos contra volcaduras. Ayudan a evitar que su silla se vuelque hacia atrás durante el uso normal. Verifique que los rodamientos de hule estén en buenas condiciones.

B. REPOSABRAZOS

ADVERTENCIA

Los reposabrazos no pueden usarse para levantar la silla o el asiento.

¡PROHIBIDO!

1. Nunca levante esta silla tomándola por los reposabrazos.
2. Levante esta silla tomándola solamente de partes no desprendibles del bastidor principal.

C. BATERÍAS

1. Con esta silla deben usarse solamente baterías de larga duración de alojamiento sellado.
2. Para evitar un derrame de ácido, mantenga las baterías siempre en posición vertical. (baterías húmedas solamente)

¡PROHIBIDO!

3. Nunca fume o pase una llama abierta cerca de las baterías. Son un peligro conocido de explosión.
4. Use siempre guantes de hule y gafas de seguridad cuando manipule las baterías.
5. Lea toda la sección XI Baterías antes de intentar cambiar o cargar las baterías.

6. Remueva siempre las baterías usando correas o el asa incluida. Puede aplastarse los dedos si quita las baterías tomándolas del alojamiento.

D. COJINES

Si usted sufre de úlceras de la piel por presión o si tiene riesgo que le aparezcan, podría necesitar un sistema de asiento especial como el proporcionado por el Bastidor de Asiento o un dispositivo para controlar su postura.

- Consulte a su doctor, enfermera o terapeuta para saber si necesita tal dispositivo para su bienestar.

E. SUJETADORES

ADVERTENCIA

La mayoría de los tornillos, pernos y tuercas en esta silla son sujetadores especiales de alta resistencia. El uso de sujetadores inadecuados puede provocar la falla de su silla.

1. Utilice solamente los sujetadores provistos por Sunrise.
2. Si los sujetadores se aflojan, apriételos tan pronto como pueda.
3. Los sujetadores apretados de más o de menos pueden fallar o provocar daño a las partes de la silla.
 - Vea la Sección IX, "Preparación, Ajuste y Uso" para ver los parámetros apropiados de tensión.

F. REPOSAPIÉS

ADVERTENCIA

1. En el punto más bajo, los estribos y reposapiés deben estar al menos 2 _ pulg. (7.6 cm) del piso. Si se colocan muy BAJO, podrían "agarrarse" a obstáculos esperados bajo uso normal. Esto puede provocar que la silla pare súbitamente y se vuelque hacia delante.
2. Para evitar un tropiezo o caída cuando se cambie:
 - Asegúrese que sus pies no "cuelguen" o se atasquen en el espacio de alrededor o entre los reposapiés.
 - Evite cargar el peso sobre los reposapiés, debido a que la silla se puede volcar hacia delante.

- Quítelos del camino, si es posible.

¡PROHIBIDO!

3. Nunca levante esta silla tomándola por los reposapiés. Los reposapiés se doblan o desprenden y no soportan el peso de esta silla. Levante esta silla tomándola solamente de partes no desprendibles del bastidor principal.

G. SEGUROS DEL MOTOR

ADVERTENCIA

1. No active o desactive los seguros del motor a menos que la silla esté apagada.
2. Tome en cuenta que la silla no tendrá frenos cuando los seguros del motor estén desactivados a menos que la silla esté equipada con seguros de ruedas opcionales en la base eléctrica.
3. Asegúrese que la persona que empuja la silla tenga control total cuando los seguros del motor estén desactivados.

H. INTERRUPTOR DE APAGADO / ENCENDIDO

ADVERTENCIA

1. Nunca utilice el interruptor de APAGADO / ENCENDIDO para detener la silla excepto en caso de emergencia. Esto resultará en un paro abrupto y puede provocar que usted caiga.
2. Para aminorar la velocidad de su silla hasta detenerse, regrese la palanca de mando a neutral.

I. RUEDAS NEUMÁTICAS

ADVERTENCIA

El inflado apropiado extiende la vida útil de sus ruedas neumáticas y hará su silla más fácil de usar.

1. No use esta silla si cualquiera de las ruedas neumáticas está inflada de más o de menos. Verifique semanalmente el inflado, debe estar como se indica en el costado de la rueda.
2. La baja presión en cualquiera de las ruedas puede provocar que la silla vire hacia un lado, lo que puede resultar en la pérdida de control.
3. Una rueda inflada de más puede reventar.
4. Nunca use la bomba de aire de una estación de servicio para inflar una rueda. Tales bombas suministran un alto volumen de aire y pueden provocar que la rueda reviente. Para evitar daño a las ruedas:
 - Para inflar las ruedas, use una bomba de aire manual (o una bomba de bajo volumen).
 - Use un medidor para verificar la presión.
5. Pasar sobre objetos filosos puede dañar las ruedas y cámaras neumáticas.

J. CINTURONES DE POSICIONAMIENTO

ADVERTENCIA

Use un cinturón de posicionamiento solamente para ayudar a sostener su postura. El uso impropio de dichos cinturones puede provocar lesiones severas o la muerte.

1. Asegúrese que no está bajo riesgo de deslizarse hacia abajo del asiento de la silla. Si ocurre esto, puede sufrir la compresión del pecho o asfixia debido a la presión del cinturón.
2. Una cuña pélvica o dispositivo similar puede ayudar a evitar que se deslice del asiento. Consulte a su profesional de

cuidado de la salud para saber si necesita tal dispositivo.

3. El cinturón debe estar ajustado, pero no tanto que interfiera con la respiración. Debe poder pasar su mano abierta, plana, entre el cinturón y su estómago.
4. Asegúrese que puede retirar el cinturón con facilidad en caso de emergencia.
5. Nunca use un cinturón posicionador:
 - En lugar de un cinturón de seguridad automotriz. En caso de accidente o parada súbita, podría ser lanzado de la silla. Un cinturón posicionador no prevendrá esto y puede resultar en más lesiones provocadas por el cinturón.
 - Como restrictor de movimiento. Un restrictor de movimiento requiere la orden de un médico.
 - En un usuario que está en coma o agitado.

K. ASIDEROS DE EMPUJE (bastidor de asiento solamente)

ADVERTENCIA

1. Los asideros de empuje proveen puntos seguros para que el ayudante impulse y controle la silla. Esto ayuda a evitar una caída o volcadura.
2. Revise que los asideros de empuje no giren ni se salgan.

L. SISTEMAS DE ASIENTO

ADVERTENCIA

1. El uso de un sistema de asiento no aprobado por Sunrise puede alterar el centro de equilibrio de esta silla. Esto puede provocar una caída o volcadura.
2. Nunca cambie el sistema de asiento de su silla a menos que lo consulte primero con su distribuidor.

M. TELA DE LA TAPICERÍA

ADVERTENCIA

1. Reemplace la tela desgastada o rota del cojín del asiento tan pronto como pueda. Si no lo hace, el asiento puede fallar y usted puede caer. Las telas desgastadas pueden aumentar la probabilidad de incendio.
2. La tela se deteriorará con el tiempo y el uso. Busque sitios de desgaste, adelgazamiento o estiramiento de la tela en los orificios de los remaches. Reemplace la tela que se necesite.
3. Tome en cuenta que el lavado puede reducir el retardo al fuego de la tela.

N. SUSPENSIÓN (Base eléctrica solamente)

ADVERTENCIA

El sistema de suspensión contiene Hule Seco Natural. La suspensión o cualquier otro componente de la silla no contienen ningún producto con base de látex. Los componentes de la suspensión están encerrados y son inaccesibles al usuario.

O. CABLEADO

ADVERTENCIA

Nunca tire directamente de los cables. Esto puede provocar la ruptura de los mismos dentro del conector o arnés. Para quitar un enchufe o conector, siempre tome el enchufe o conector mismo.

P. INCLINACIÓN MANUAL

⚠ ADVERTENCIA

1. Funcionamiento

- Tenga cuidado cuando maneje esta silla de ruedas en posición inclinada.
- No intente hacer funcionar el mecanismo de inclinación cuando la silla se encuentre sobre una superficie inclinada.

2. Puntos de compresión

Al hacer funcionar el mecanismo de inclinación de esta silla pueden presentarse puntos de compresión. Antes de hacer funcionar el mecanismo de inclinación, asegúrese que las manos y todas las partes del cuerpo estén lejos de todos los componentes de inclinación que pudieran provocar lesiones por aplastamiento.

3. Peso Máximo del Usuario

No sobrepase la capacidad de peso de su silla de ruedas o sistema de transporte específico. Hacerlo puede provocar una falla prematura o lesiones.

Q. USO PARA TRÁNSITO

⚠ ADVERTENCIA

1. Si es posible y factible, el pasajero debe cambiarse al asiento de vehículo del Fabricante de Equipo Original y usar los restrictores de movimiento del vehículo.
2. Si se usa la silla de ruedas para el transporte, debe usarse en posición de sentado mirando al frente.
3. El pasajero no debe pesar más de 74.9 Kg. (165 lbs.)
4. La Figura 1 muestra la ubicación de los puntos de aseguramiento de la silla de ruedas.
5. Utilice solamente Sistemas Sujetadores de Silla de Ruedas y Restrictores de Movimiento del Ocupante (WTORS) que hayan sido instalados de acuerdo a las instrucciones del fabricante y SAE J2249.
6. Fije los WTORS en los puntos de aseguramiento de acuerdo a las instrucciones del fabricante y SAE J2249.
7. Fije los restrictores de movimiento del ocupante de acuerdo a las instrucciones del fabricante y SAE J2249.

 **NOTA Q** – Para obtener una copia de SAE J2249, Sistemas Sujetadores de Silla de Ruedas y Restrictores de Movimiento del Ocupante para Uso en Vehículos de Motor, por favor comuníquese a: SAE International - 400 Commonwealth Drive - Warrendale, PA 15096 - 412.776.4970

Si no obedece estas advertencias, puede ocurrir daño a su silla, una caída, volcadura o pérdida del control y provocar lesiones severas al pasajero o a otras personas.

R. OPCIÓN DE TRÁNSITO

⚠ ADVERTENCIA

1. Utilice solamente Sistemas Sujetadores de Silla de Ruedas y Restrictores de Movimiento del Ocupante (WTORS) que cumplan los requerimientos SAE J2249, Práctica Recomendada - Sistemas Sujetadores de Silla de Ruedas y Restrictores de Movimiento del Ocupante para Uso en Vehículos de Motor. No utilice WTORS que dependen de la estructura de la silla de ruedas para transferir las cargas de restricción de movimiento del ocupante al vehículo.
2. La silla de ruedas ha sido probada dinámicamente contra impacto frontal mirando al frente a 48-km/h. La silla de ruedas debe mirar al frente durante el transporte.

3. Para poder reducir la posibilidad de lesiones a los ocupantes del vehículo, se deben remover y asegurar por separado los accesorios montados en la silla de ruedas, como charolas y equipo respiratorio.
4. Para la restricción de movimiento del ocupante, no se debe confiar en los soportes posturales y dispositivos de posicionamiento.
5. No altere ni sustituya las partes del bastidor, componentes o asiento de la silla de ruedas.
6. Las detenciones súbitas o los impactos pueden dañar estructuralmente su silla. Las sillas involucradas en dichos accidentes deben ser reemplazadas.



Punto de aseguramiento delantero

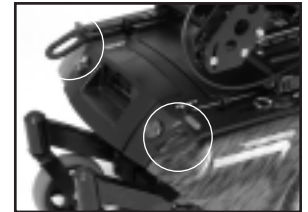

Punto de aseguramiento trasero

S. SEGUROS DE LAS RUEDAS TRASERAS

⚠ ADVERTENCIA

Los seguros de las ruedas traseras **NO** están diseñados para desacelerar o detener la silla de ruedas en movimiento. Úselos solamente para mantener inmóviles las ruedas traseras cuando su silla esté completamente detenida.

1. NUNCA use los seguros de las ruedas traseras para desacelerar o detener su silla cuando esté en movimiento. Hacerlo puede provocar que vire fuera de control.
2. Para mantener las ruedas traseras inmóviles, active siempre ambos seguros de las ruedas traseras cuando se cambie de o hacia su silla.
3. La baja presión en una rueda trasera puede provocar que el seguro de la rueda de ese lado se resbale y permitir que la rueda gire de manera inesperada.
4. Asegúrese que el brazo del seguro se encaje en la rueda al menos 3 mm (1/8 pulg.) cuando esté activado. Si no lo hace, los seguros podrían no funcionar.

Si no obedece estas advertencias, puede ocurrir daño a su silla, una caída, volcadura o pérdida del control y provocar lesiones severas al pasajero o a otras personas.

T. SISTEMAS DE ASIENTO MODIFICADOS

⚠ ADVERTENCIA

El uso de un sistema de asiento no aprobado por Sunrise puede alterar el centro de equilibrio de esta silla. Esto puede provocar que la silla se vuelque.

1. No cambie el sistema de asiento de su silla A MENOS QUE consulte primero a su distribuidor autorizado.
2. El uso de un sistema de asiento no aprobado por Sunrise puede afectar el mecanismo de plegado de esta silla.
3. Para el tránsito, se prohíbe usar un sistema de asiento no proporcionado por Sunrise.

Si no obedece estas advertencias, puede ocurrir daño a su silla, una caída, volcadura o pérdida del control y provocar lesiones severas al pasajero o a otras personas.

U. TUBOS CONTRA VOLCADURAS

(opcionales) (Silla manual)

ADVERTENCIA

Los tubos contra volcaduras pueden ayudar a evitar que su silla se vuelque hacia atrás bajo la mayoría de las condiciones normales.

1. Sunrise recomienda usar los tubos contra volcaduras:
 - a. A MENOS QUE usted sea un pasajero hábil de la silla de ruedas y que esté seguro que no tiene riesgo de volcarse.
 - b. Cada vez que modifique o ajuste su silla. El cambio puede facilitar que se vuelque hacia atrás. Use los tubos contra volcaduras hasta que se adapte al cambio y que esté seguro que no tiene riesgo de volcarse.
2. Cuando están asegurados, (en la posición de “abajo”) los tubos contra volcaduras deben estar ENTRE 3.8 a 5.1 cm (1 1/2 a 2 pulg.) del piso.
 - a. Si se colocan muy ALTO, pudieran no evitar una volcadura.
 - b. Si se colocan muy BAJO, podrían “agarrarse” a obstáculos esperados bajo uso normal. Si esto ocurre, usted podría caer o su silla puede volcarse.
3. Mantenga asegurados los tubos contra volcaduras A MENOS QUE:
 - a. Tenga un ayudante o
 - b. Tenga que subir o bajar una acera o pasar un obstáculo y pueda hacerlo sin ellos con seguridad. En estas ocasiones, asegúrese que los tubos contra volcaduras estén levantados, sin estorbar.

VIII. PREPARACIÓN, AJUSTE Y USO

NOTAS:

1. Superficie de Trabajo para la Preparación:

Use una superficie plana, como una mesa, para ensamblar, ajustar y revisar su silla. Esto facilita la operación y ayuda a asegurar una preparación correcta.

2. Sujetadores:

- Muchos de los tornillos y pernos de esta silla son sujetadores especiales de alta resistencia y pudieran tener revestimientos especiales.
- Muchas tuercas son tipo Nylock. Tienen una inserción de plástico para ayudar a prevenir el aflojado.

 **ADVERTENCIA**

1. El uso de sujetadores inadecuados puede provocar la falla de su silla.
2. Los sujetadores apretados de más o de menos pueden fallar o provocar daño a las partes de la silla.
3. Si se aflojan los tornillos o pernos, apriételes tan pronto como pueda. Los pernos o tornillos sueltos pueden provocar daño a otras partes de la silla haciendo que fallen.

3. Arandelas y Espaciadores:

- Note la posición de las arandelas y espaciadores antes de desarmar.
- Para evitar el daño al bastidor, coloque nuevamente todas las arandelas y espaciadores cuando reensamble las partes.

4. Parámetros de Tensión:

- Un parámetro de tensión es el apretado óptimo de un sujetador en particular. Use un dinamómetro que mide 120 pulg. - libra para asegurar los tornillos, tuercas y pernos de esta silla.



NOTA— A menos que se haga notar lo contrario, use una tensión de 120 pulg. - libra para todos los sujetadores.

HERRAMIENTAS NECESARIAS

1. Kit Básico de Herramientas:

Para la preparación, ajuste y mantenimiento de su silla, necesitará las siguientes herramientas:

- | | | |
|--------------------------|------------------------------|---------------------------------|
| • Llave Allen de 3 mm | • Llave Abierta de 13 mm | • 7/16" box and open-end wrench |
| • Llave Allen de 5 mm | • Destornillador Phillips #2 | • 1/2" box and open-end wrench |
| • Llave Allen de 6 mm | • Dado de 17 mm | • 3/4" box and open-end wrench |
| • Llave Allen de 8 mm | • Dado de 13 mm | • Llave Allen de 5/32" |
| • Llave Abierta de 16 mm | • Destornillador plano | • Llave Allen de 3/16" |
| • Llave Abierta de 19 mm | • Herramientas estándar | • Llave para eje a la medida |

Puede adquirir un kit de herramientas de usos múltiples de Sunrise o comprar las herramientas que necesite en una ferretería.

2. Dinamómetro:

Si planea ajustar y mantener usted mismo esta silla, Sunrise le recomienda que use un dinamómetro.



NOTA— El dinamómetro debe medir pulg.-libras. Puede comprar un dinamómetro y las llaves tubulares apropiadas en una ferretería.

A. REMOCIÓN DE LAS BATERÍAS (Figuras 1, 2 y 3)

Para remover las baterías para transportar la silla o darle mantenimiento:

1. Para Remover las Baterías

- a. Retire el asiento siguiendo las instrucciones de la sección “C. Remoción del Asiento”.
- b. Quite el panel de acceso a la batería al insertar un destornillador plano entre el panel y la cubierta principal hacia atrás del panel en la palabra “abrir” (open).
- c. Empuje el destornillador hacia delante hasta que se levante el panel.
- d. Desenchufe y quite las baterías de la parte posterior de la silla.
- e. Saque las baterías levantando las correas de las mismas.

2. Instalación de la Batería

Vea la Sección XI. Baterías, D para la instalación y el diagrama de cableado.

⚠ ADVERTENCIA

Las baterías pueden pesar hasta 24.9 Kg. (55 lb.) Debe tenerse cuidado para evitar lesiones cuando levante las correas de la batería.

B. AJUSTE DE LA ALTURA DEL ASIENTO (Base eléctrica)

(Figura 19– se muestra el montaje del inclinado eléctrico)

1. Remueva los pasadores (B) de los cuatro postes montantes del asiento.
2. Seleccione la altura deseada para el asiento (el montante trasero del asiento nunca debe estar en una posición inferior que el del frente).
3. Vuelva a insertar los pasadores.

⚠ ADVERTENCIA

Asegúrese que ambos postes del frente del asiento estén a la misma altura. Los postes traseros del asiento también deben estar a la misma altura.

C. REMOCIÓN DEL ASIENTO (Asiento y bastidor del Asiento)

(Base eléctrica)

1. Remueva el asiento

(Figuras 5 Y 6)

- a. Quite el pasador del seguro (C).
- b. Tire hacia arriba de las dos palancas de liberación del asiento.
- c. Incline el asiento ligeramente hacia atrás.
- d. Tire el asiento hacia delante y quítelo.
- e. Cuando reponga el asiento en las monturas, asegúrese de no lastimarse los dedos.

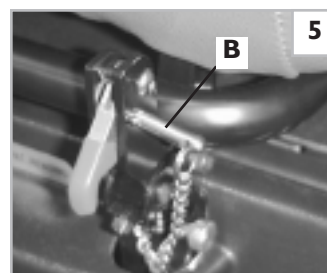
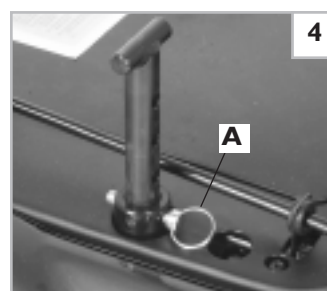
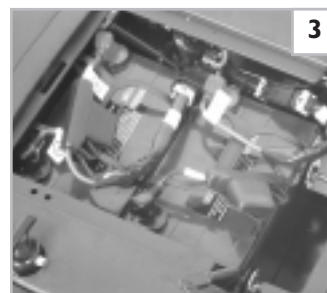
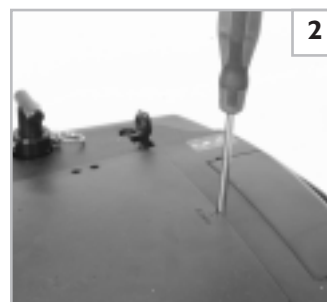

D. REMOCIÓN DE LA CUBIERTA (Base eléctrica)

La cubierta protectora de plástico puede quitarse para ajustarla o darle servicio.

1. Remoción de la Cubierta de Color

Las dos cubiertas removibles de colores están sujetadas con Velcro® a los lados de la cubierta principal. Para quitarlas, simplemente despegue la cubierta de color de la cubierta principal como se muestra en la Figura 7.

2. Remoción de la Cubierta Principal

- Quite ambos liberadores de los frenos al destornillar la conexión frontal y tirando de los mismos. (Figura 8)
- Levante por el conjunto intermedio de la cubierta.

3. Reponga la cubierta.

Reponga la cubierta al invertir las instrucciones anteriores.

E. REVISIÓN

Una vez que la silla está ensamblada y ajustada, debe funcionar regular y fácilmente. Todos los accesorios también deben funcionar regularmente.

Después de que la silla ha sido preparada, asegúrese que la silla funcione de acuerdo a sus parámetros operacionales especificados (vea la Guía de Funcionamiento). Si la silla no funciona de acuerdo a las especificaciones, APÁGUELA de inmediato y re programe las especificaciones operacionales usando la Quickie Programador de Mano (Hand Held Programmer).

Repita este procedimiento hasta que la silla funcione de acuerdo a las especificaciones antes de intentar el uso activo de la silla.

Si tiene algún problema, siga estos procedimientos:

- Revise las secciones de Preparación, Ajuste y Uso y la Guía de Funcionamiento para asegurarse que la silla fue preparada apropiadamente.
- Si el problema persiste, póngase en contacto con su distribuidor autorizado. Si aún tiene el problema después de haberse puesto en contacto con su distribuidor autorizado, póngase en contacto con los servicios al cliente de Sunrise. Vea la página de introducción para los detalles de la manera de ponerse en contacto con su distribuidor autorizado o con servicios al cliente de Sunrise.

⚠️ ADVERTENCIA

Cuando se configura apropiadamente, esta silla funcionará sin problemas. Verifique que todos los componentes funcionen adecuadamente. Si detecta un problema, asegúrese de corregirlo antes de usar esta silla.

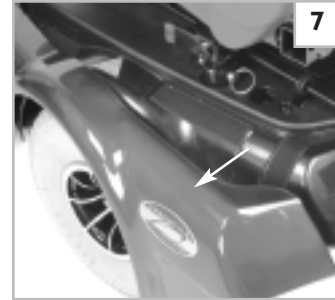

F. RESPALDO

1. Para asegurar el respaldo para el funcionamiento:

- Levante el respaldo hasta la posición vertical.
- Cuando se encuentre asegurado, el pasador del respaldo caerá en su sitio.

 **NOTA Q** – Las sillas de ruedas de la serie Zippee son enviadas con los respaldos en posición plegada.

G. SOSTENES GIRATORIOS (60°, 70° ó 90°) (Fig. 9)

1. Colocación / remoción

- Coloque el pasador del asiento del pivote giratorio (A) en el receptáculo en el tubo delantero del bastidor, con el reposapiés mirando hacia fuera del bastidor.
- Gire el reposapiés hacia adentro hasta que caiga en su sitio en el perno de seguro.
- Para retirar el sostén, empuje la palanca de liberación (B) hacia el bastidor, gire el reposapiés hacia fuera y levántelo.

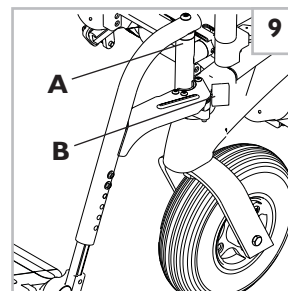

Sostene giratorio

H. REPOSAPIERNAS ARTICULADO (opcional)

(Fig. 10)

1. Colocación / remoción

- Coloque el pasador del asiento del pivote giratorio (A) en el receptáculo en el tubo delantero del bastidor, con el reposapiés mirando hacia fuera del bastidor.
- Gire el reposapiés hacia adentro hasta que caiga en su sitio en el perno de seguro.
- Para retirar el sostén, empuje la palanca de liberación (B) hacia el bastidor, gire el reposapiés hacia fuera y levántelo.

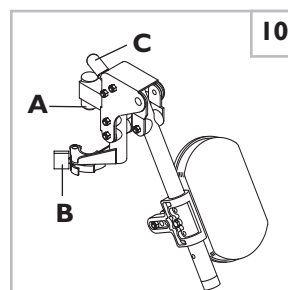

Reposapiernas articulado

2. Elevación

- Para elevar el reposapiernas, levántelo hasta la posición deseada. El reposapiernas se asegurará automáticamente en su sitio.
- Para bajar el reposapiernas, mientras está sentado sobre la silla, mueva la palanca (C) hacia abajo, baje el reposapiernas hasta la posición deseada, luego libere la palanca. El reposapiernas se asegurará automáticamente en su sitio.

I. REPOSAPIERNAS ELEVABLES Y ELEVABLES A 90°

(opcional)

(Fig. 11)

1. Colocación / remoción

- Coloque el pasador del asiento del pivote giratorio (A) en el receptáculo en el tubo delantero del bastidor con el reposapiés mirando hacia fuera del bastidor.
- Gire el reposapiés hacia adentro hasta que caiga en su sitio en el perno de seguro.
- Para retirar el sostén, empuje la palanca de liberación (B) hacia el bastidor, gire el reposapiés hacia fuera y levántelo.

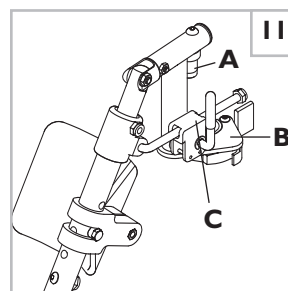

Reposapiernas elevables a 90°

2. Elevación

- Para elevar el reposapiernas, levántelo hasta la posición deseada. El reposapiernas se asegurará automáticamente en su sitio.
- Para bajar el reposapiernas, mientras está sentado sobre la silla, mueva la palanca (C) hacia abajo, baje el reposapiernas hasta la posición deseada, luego libere la palanca. El reposapiernas se asegurará automáticamente en su sitio.

J. ESTRIBO COMPUESTO (Fig. 12)

1. Ajuste de la altura

- Retire los pernos de retención del tubo del bastidor (A).
- Deslice el estribo y los tubos de extensión hasta la altura deseada.
- Por lo general el estribo izquierdo y el derecho estarán a la misma altura.
- Reinserte los pernos y apriételos.

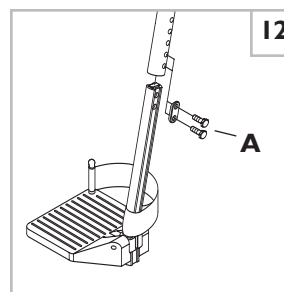

Estribo compuesto

K. ESTRIBO DE ÁNGULO AJUSTABLE PARA NIÑOS Y ADULTOS (Figs. 13 y 14)

1. Ajuste de altura (Fig. 13)

- Retire el perno de retención del tubo del bastidor (A).
- Mueva el estribo a la longitud deseada.
- Por lo general el estribo izquierdo y el derecho estarán a la misma altura.
- Reinserte el perno y apriételo.

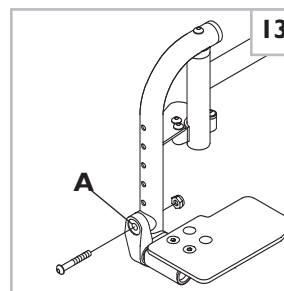

Estribo de ángulo ajustable

2. Ajuste del ángulo (Fig. 14)

- Afloje los sujetadores (B) hasta que la abrazadera y el estribo ajustables giren libremente en el tubo de montaje.
- Ajuste el ángulo del estribo.
- Apriete las tuercas.

3. Ajuste de posición (Fig. 14)

- Retire los sujetadores del estribo (B).
- Mueva el estribo al sitio deseado.
- Vuelva a colocar los sujetadores y apriételos.

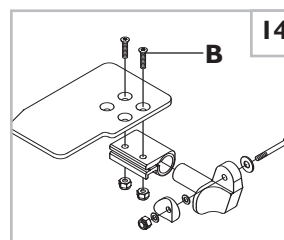

Ajuste del Ángulo y Posición del Estribo

L. ESTRIBO DE ALUMINIO (Fig. 15)

1. Ajuste de la altura

- Retire los tornillos de precisión (A) del tubo del bastidor.
- Deslice el estribo hasta la altura deseada.
- Por lo general el ajuste a cada lado del estribo estará a la misma altura.
- Reinserte los tornillos de precisión y apriételos.

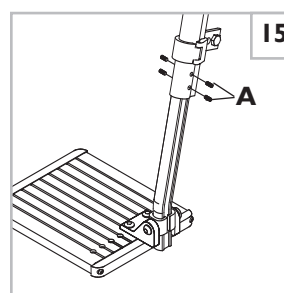

Estribo de aluminio

M. SOPORTE DEL ESTRIBO A 90° (Fig. 16)

1. Ajuste de la altura

- Afloje las tuercas de la abrazadera del estribo (A).
- Deslice las abrazaderas del estribo hasta la altura deseada.
- Apriete las tuercas.

2. Ajuste del ángulo

- Afloje las tuercas que se encuentran debajo del estribo (B) hasta que la abrazadera ajustable gire libremente en el tubo de soporte.
- Ajuste el ángulo del estribo.
- Deslícelo hacia delante o atrás hasta encontrar el sitio correcto.
- Apriete las tuercas.

3. Remoción del soporte del estribo

- Afloje las perillas de seguridad (C) y retire la abrazadera.

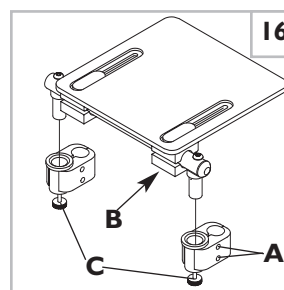

Soporte del estribo a 90°

N. ESTRIBO DE PLATAFORMA ELEVABLE (Fig. 17)

1. Ajuste de la altura

- Retire los pernos de retención del tubo del bastidor (A).
- Deslice el estribo y los tubos de extensión hasta la altura deseada.
- El ajuste a cada lado del estribo deberá estar a la misma altura.
- Reinserte los pernos y apriételes.

2. Ajuste del ángulo

- Afloje las tuercas que se encuentran debajo de la abrazadera del estribo (B) hasta que la abrazadera ajustable y el estribo giren libremente en el tubo de montaje.
- Ajuste el ángulo del estribo.
- Apriete las tuercas.

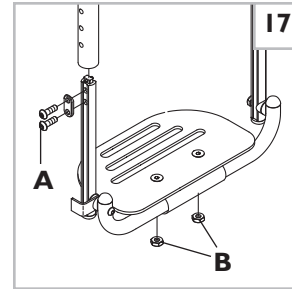

Estribo de plataforma elevable

O. REPOSABRAZOS DE ALTURA AJUSTABLE (opcionales)

(Fig. 18)

1. Instalación

- Deslice el poste externo en el receptáculo montado en el bastidor de la silla de ruedas.
- El reposabrazos debe ajustarse automáticamente en su sitio.

2. Remoción del reposabrazos

- Oprima la palanca de liberación (A) y retire el reposabrazos.



NOTA Q – La palanca de liberación debe moverse fácilmente. No debe forzarla ni girarla excesivamente.

3. Ajuste de la altura

- Gire la palanca de liberación (A) hasta el segundo punto de detención.



NOTA Q – La palanca de liberación debe moverse fácilmente. No debe forzarla.

- Deslice el cojín del reposabrazos hacia arriba o abajo.
- Regrese la palanca a la posición de asegurado contra el poste.
- Empuje el cojín del brazo hasta que el poste superior caiga en su sitio.
- Si el cojín del brazo se eleva hasta la altura máxima se activa un sujetador rápido. Para desconectar el sujetador rápido, oprima el botón hacia dentro y empuje el reposabrazos hacia abajo.

4. Reposición del reposabrazos

- Deslice el reposabrazos en el receptáculo hasta que se detenga.



NOTA Q – Verifique que la palanca de liberación esté asegurada jalando el reposabrazos hacia arriba.

5. Ajuste del receptáculo del reposabrazos

Para apretar o aflojar el ajuste del poste externo en el receptáculo:

- Afloje los cuatro pernos del lado del receptáculo.
- Con el reposabrazos en el receptáculo, apriete el receptáculo para lograr el ajuste deseado.
- Apriete los cuatro pernos.

6. Ajuste del poste interno

- En el poste externo se encuentran instalados dos tornillos de precisión (C).
- Gire los tornillos de precisión hacia adentro o afuera hasta lograr el ajuste deseado.

P. PALANCA DE MANDO Y PANTALLA OPTIMIZADA

(Figs. 19, 20, 21, 22)



1. Para conectar (Fig. 21)

- Alinee la ranura del cable de la palanca de mando (A) con la ranura que se encuentra en el ala del cable de la silla de ruedas (B).
- Apriete los conectores juntos y luego gire el ala del cable de la silla de ruedas hasta que las dos alas queden alineadas (C).

2. Para desconectar (Fig. 22)

- Gire el ala (D) para que la ranura del ala del cable de la silla de ruedas y la ranura del cable de la palanca de mando queden alineadas.
- Desconecte los dos conectores.

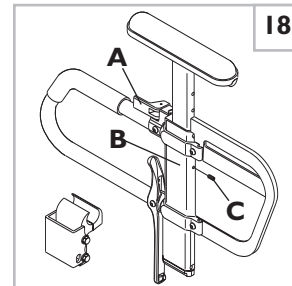

Reposabrazo de altura ajustable



Palanca de Mando Remoto QR3



Enhanced Display

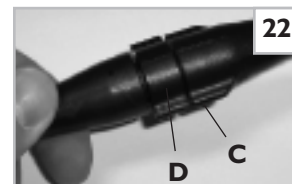
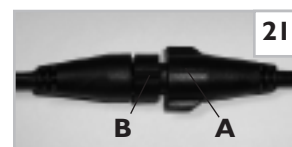

Q. PARA AJUSTAR LA ALTURA DE LA PALANCA DE MANDO O LA PANTALLA OPTIMIZADA (Fig. 23)

1. Afloje los dos tornillos de cabeza hueca (E).
2. Deslice la abrazadera (F) hacia arriba o hacia abajo hasta la posición deseada.
3. Vuelva a apretar los dos tornillos de cabeza hueca (E).

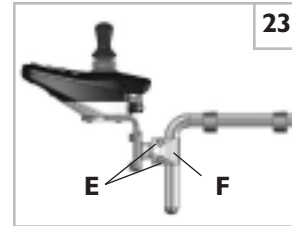

R. MONTAJE RETRÁCTIL PIVOTANTE DE LA PALANCA DE MANDO O PANTALLA OPTIMIZADA (Opcional) (Fig. 24)

La palanca de mando o pantalla optimizada está montada con un mecanismo que permite que el control se asegure en una posición hacia delante o retraída, mediante el uso de imanes.

Ajuste

- a. Para retraer la palanca de mando o la pantalla optimizada, empújela hacia afuera haciendo presión en la parte interna.
- b. Aleje la palanca de mando o pantalla optimizada del frente del reposabrazos hasta que quede en posición retraída.
- c. Para regresarla a la posición hacia el frente, empuje la palanca de mando o la pantalla optimizada hacia delante hasta que se ajuste en su sitio.

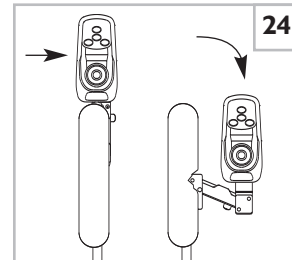

S. SEGUROS DE LAS RUEDAS

Las sillas de ruedas Zippie son enviadas con los seguros de las ruedas. Los seguros de las ruedas se instalan en la fábrica Sunrise, a menos que haya indicado algo diferente.

Use un parámetro de tensión de 100 pulg.-lbs. para ajustar los seguros de las ruedas.

1. Seguros de las ruedas

- a. Afloje los tornillos de la parte superior de cada abrazadera. No intente quitar más de un tornillo a la vez.
- b. Deslice el conjunto hacia la rueda impulsora hasta que la abrazadera se meta en la rueda para restringir su movimiento cuando se encuentre en posición de asegurado.
- c. Ajuste la posición del ángulo.
- d. Apriete los tornillos.

T. TUBOS CONTRA VOLCADURAS - TRASEROS (Silla manual) (Fig. 25)

1. Para insertar los tubos contra volcaduras en los receptáculos

- a) Oprima el botón de liberación del tubo contra volcaduras de manera que el pasador de liberación se mueva hacia adentro.
- b) Inserte el tubo en el receptáculo contra volcaduras.
- c) Gire el tubo contra volcaduras hasta que el pasador de liberación esté asegurado en el agujero de montaje del receptáculo.
- d) Inserte el segundo tubo contra volcaduras de la misma manera.

2. Para ajustar la altura de los tubos contra volcaduras

- a) Oprima el botón de liberación de la rueda contra volcaduras (A) de tal manera que el pasador de liberación se mueva hacia adentro.
- b) Eleve o baje hacia uno de los tres orificios perforados previamente.
- c) Gire el tubo contra volcaduras hasta que el pasador de liberación esté asegurado en el agujero apropiado (B).
- d) Ajuste la segunda rueda del tubo contra volcaduras de la misma manera. Ambas ruedas deben estar exactamente a la misma altura.

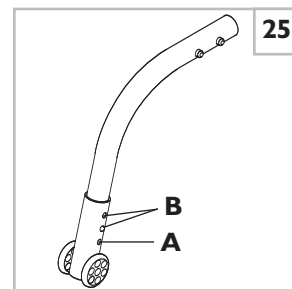

Altura contra volcaduras

U. REMOCIÓN DEL ASIENTO (Figs. 26 y 27)

1. Desconecte la palanca de mando.
2. Saque el pasador de seguridad del poste delantero izquierdo del asiento (Fig. 26).
3. Levante ambos seguros delanteros del asiento (Fig. 27)
4. Inclíne el asiento hacia atrás, deslícelo hacia delante y sáquelo de la base.



V. REVISIÓN

Una vez que la silla está ensamblada y ajustada, debe funcionar regular y fácilmente.

Todos los accesorios también deben funcionar regularmente. Si tiene algún problema, siga estos procedimientos:

- a) Repase las secciones de ensamblado y ajuste para asegurarse que la silla esté bien preparada.
- b) Repase la guía de detección y solución de problemas.
- c) Si el problema persiste, póngase en contacto con su distribuidor autorizado Sunrise. Si aún tiene el problema después de haberse puesto en contacto con su distribuidor autorizado Sunrise, póngase en contacto con los servicios al cliente de Sunrise. Vea la página de introducción para saber los detalles de la manera de ponerse en contacto con su distribuidor autorizado Sunrise o con servicios al cliente de Sunrise.

IX. GUÍA DE FUNCIONAMIENTO DE LA BASE ELÉCTRICA

IX. GUÍA DE FUNCIONAMIENTO DE LA BASE ELÉCTRICA

A. INTERRUPTORES DE CIRCUITO

1. Notas:

Su Zippie Z-Bop tiene un interruptor de circuito que sobresale de la cubierta en la parte posterior derecha de la silla.

- En el poco probable caso de un cortocircuito o sobrecarga, se desconectará toda la corriente a la silla.
- Para reactivar su silla, oprima el botón del interruptor de circuito localizado en la esquina trasera de la silla. Se necesita esperar unos minutos antes que se reajuste el interruptor de circuito.

2. Desconexiones Repetidas

Si la silla continúa desconectándose después de reactivarla, llévela a servicio con su distribuidor.

B. SEGUROS DEL MOTOR

Desconecte los seguros del motor cuando necesite empujar manualmente la silla. (Por ejemplo, durante una emergencia o si fallan las baterías).

⚠ ADVERTENCIA

1. **No desactive los seguros del motor a menos que la silla esté apagada.**
2. **Con uno o los dos frenos desactivados, la silla no funcionará y el indicador de carga de la batería mostrará rápidamente 9 barras iluminadas (si la silla está encendida.)**
3. **Tome en cuenta que la silla no tendrá frenos cuando esté en la posición dedesembrague.**
4. **Asegúrese que la persona que empuja la silla tenga control total cuando los seguros del motor estén desactivados.**

1. Liberar los Seguros del Motor

- a. En la parte posterior de la silla encontrará dos palancas marcadas en color rojo.
- b. Tire de los liberadores de los frenos hacia atrás.

2. Asegurar los Seguros del Motor

- a. En la parte posterior de la silla encontrará dos palancas marcadas en color rojo.
- b. Tire de los liberadores de los frenos hacia adelante. (A).

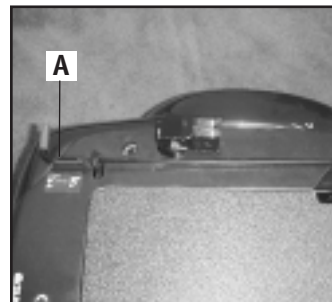

C. PARÁMETROS DE CONTROL DEL FUNCIONAMIENTO

 **NOTA Q** – Pida asesoría sobre los parámetros de revisión y ajuste.

1. Es vital que los parámetros de control correspondan a su nivel de funcionalidad y capacidad.
2. Consulte a su profesional de la salud y a su distribuidor para seleccionar los parámetros de control que mejor se ajusten a usted.
3. Verifique y ajuste los parámetros cada seis a doce meses.

ADVERTENCIA

Ajuste de inmediato los parámetros de control si nota cualquier cambio en su capacidad para:

- **Controlar la palanca de mando.**
 - **Evitar chocar contra objetos.**
4. Los parámetros de control pueden ser ajustados por el distribuidor.

D. PROGRAMADOR DE MANO QUICKIE O ESTACIÓN DE CONFIGURACIÓN QUICKIE PC (Opcionales)

ADVERTENCIA

Los parámetros de programación que sobrepasen la capacidad del usuario pueden provocar lesiones serias. Consulte a su profesional de la salud antes de modificar los parámetros.

El programador de mano Quickie o la estación de configuración Quickie PC le permiten ajustar los parámetros de control de la silla de ruedas Rhythm. A continuación encontrará una lista de algunos de los muchos parámetros que puede ajustar a través del programador de mano Quickie o la estación de configuración Quickie PC. (Consulte el Manual del Propietario de Quickie para ver todos los parámetros programables.)

- velocidad de aceleración
- velocidad de deceleración
- aceleración en viraje
- deceleración en viraje
- velocidad hacia delante (máx. y mín.)
- velocidad hacia atrás (máx. y mín.)
- velocidad de viraje (máx. y mín.)
- corrección de dirección

Para programar la silla de ruedas:

- a. Inserte el enchufe del programador de mano Quickie o la estación de configuración Quickie PC en el receptáculo del programador al frente de la palanca de mando.
- b. Programe lo que necesita.
- c. Quite el enchufe.

 **NOTA Q** - Repase el Manual del Propietario del Programador de Mano Quickie o de la Estación de Configuración Quickie PC para ver más detalles de la manera de programar su silla.

E. REGRESIÓN TÉRMICA

Su silla tiene un circuito de regresión térmica. Esto protege al controlador de daños debido al sobrecalentamiento. En condiciones extremas (tales como subir repetidamente una ladera) el circuito disminuirá la corriente a los motores. Esto le permite a la silla funcionar a velocidad reducida. Cuando el controlador se enfría, la silla funcionará a la velocidad normal.

F. INTERRUPTORES DE CIRCUITO

Su silla de ruedas Quickie Rhythm tiene un solo interruptor de circuito.

- En el poco probable caso de un cortocircuito o sobrecarga, se desconectará toda la corriente a la silla.
- Para reactivar su silla, oprima el botón del interruptor de circuito. Deberá esperar unos minutos antes de que se reactive el interruptor de circuito.

Desconexiones reiteradas:

Si la silla continúa desconectándose después de reactivarla, llévela a servicio con su distribuidor.

G. CONJUNTO DE LA PALANCA DE MANDO



La palanca de mando se conecta a un controlador, el cual controla el funcionamiento de la silla. El conjunto de la palanca de mando consiste de las partes siguientes:

NOTA Q – Repase el Manual del Propietario de Quickie QR para ver más detalles sobre las funciones de la palanca de mando.

1. Botón de Encendido / Apagado (V)

Este botón le permite encender y apagar su silla de ruedas. Si oprime el botón de encendido / apagado, se prenderán las luces de la palanca de mando y se encenderá la silla. Oprima nuevamente el botón y la silla se apagará.

2. Perilla de Control de Velocidad (D) (Opción QR)

Use la perilla de control de velocidad para ajustar la velocidad máxima de su silla. Gírela en sentido antihorario para reducir la velocidad y en sentido horario para aumentar la velocidad.

3. Indicador de Carga de la Batería (B) (estándar)

- Las luces verdes indican que las baterías están totalmente cargadas.
- Las luces color ámbar indican que las baterías necesitan cargarse.
- Cuando las luces permanecen en la banda roja, las baterías deben recargarse.

5. Interruptor de Encendido / Apagado (A) (opcional)

El interruptor de encendido / apagado se localiza en la cara posterior del alojamiento de la palanca de mando. Es un interruptor selector. Apagar o encender la silla se logra al oprimir el interruptor hacia abajo. El interruptor regresará automáticamente al punto central. Existen ubicaciones alternas para este interruptor. Por favor consulte a su proveedor en caso que desee reubicar o reorientar este interruptor.

6. Botón de Modo (J) e Interruptor de Modo (opcionales)

El botón y el interruptor de modo le permiten seleccionar entre 4 (cuatro) diferentes perfiles de funcionamiento programables o conjuntos de modo del accionador.

- Levante el interruptor del selector de modo encendido / apagado para abrir el índice de los cuatro modos de funcionamiento y del accionador. El indicador del modo seleccionado parpadeará.
- Empuje la palanca de mando hacia la izquierda, derecha, hacia delante o atrás para seleccionar uno de los cuatro perfiles de funcionamiento. Para seleccionar el modo del accionador, levante dos veces el interruptor selector de modo.
- Los perfiles de funcionamiento están indicados por los indicadores de modo (G) y los accionadores están indicados por las cuatro luces de acción (H).
- Para salir del modo de funcionamiento, simplemente empuje la palanca de mando para empezar a mover la silla.
- Para salir del modo del accionador, simplemente empuje el interruptor selector de encendido / apagado hacia arriba una o más veces hasta que la luz indicadora ya no parpadee.



Palanca de Mando Remoto QR3

7. Palanca de Mando (E)

La palanca de mando controla la dirección y velocidad de su silla. Encienda la silla y mueva la palanca de mando en la dirección en que desea ir.

- Mover la palanca de mando de la posición neutral (centro) desactiva los frenos, permitiendo que la silla se mueva.
- La silla se moverá más rápido entre más lejos mueva la palanca de mando de la posición neutral.

NOTA Q – Si la velocidad se vuelve difícil de controlar, suelte la palanca de mando y la silla se detendrá por completo.

- Cuando suelte la palanca de mando, regresará a la posición neutral, la silla disminuirá la velocidad hasta detenerse y los frenos se activarán nuevamente.
- Le recomendamos que apague la silla si se detiene por más de un momento. Esto ahorrará electricidad de las baterías.

NOTA Q – Una vez que la silla se detiene, apagar la silla no afectará a los frenos.

9. Funda de la Palanca de Mando (F)

Asegúrese que la funda no esté rota o agrietada (esto permitiría la entrada de residuos, agua o humedad). Si la funda está rota o agrietada, reemplácela tan pronto como pueda.

10. Entradas para Interruptor Remoto (opcionales – no se muestran)

Las dos entradas para interruptor de 1/8 pulg. son opcionales para proporcionar control remoto del interruptor en las funciones de apagado / encendido y selección de modo. Cualquiera de los interruptores sencillos ofrecidos por Sunrise Medical se pueden usar para conectarse a una o ambas entradas (excepto el interruptor sin tocar sencillo).

⚠ ADVERTENCIA

1. Nunca utilice el interruptor de APAGADO / ENCENDIDO para detener su silla excepto en caso de emergencia. Esto resultará en un paro abrupto y puede provocar que usted caiga.
2. Para aminorar la velocidad o detener su silla, regrese la palanca de mando a neutral.

H. PANTALLA OPTIMIZADA

Consulte el manual del propietario de la Pantalla Optimizada Quickie.

I. SEGUROS DEL MOTOR

Desconecte los seguros del motor cuando necesite empujar manualmente la silla de ruedas. (Por ejemplo, en caso de emergencia o de falla de la batería).

⚠ ADVERTENCIA

1. No desactive los seguros del motor a menos que la silla esté apagada.
2. Tome en cuenta que la silla no tendrá frenos cuando esté en la posición de desembrague.
3. Asegúrese que la persona que empuja la silla tenga control total cuando los seguros del motor estén desactivados.

1. Para desactivar los seguros del motor:

Para desactivar los seguros del motor, tire de la palanca hacia afuera alejándola de la rueda.

2. Para activar los seguros del motor:

Empuje la palanca hacia dentro para regresar a la posición de manejo.

NOTA Q – Si tiene dificultad para desactivar la palanca, mueva levemente la silla de ruedas hacia delante y atrás, y/o empuje contra la silla de ruedas mientras mueve la palanca.

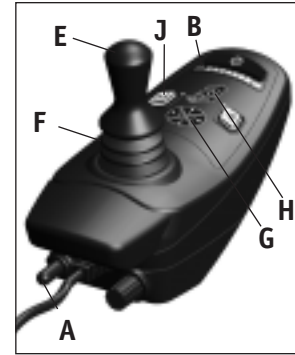

Palanca de Mando Remoto QR3



Pantalla Optimizada

XI. BATERÍAS

A. INTRODUCCIÓN

1. Notas:

- Las baterías suministran la energía eléctrica para su silla. Ellas contienen una cantidad determinada de energía y tienen límites para la cantidad de energía que pueden almacenar y suministrar.
- Usted puede cargar las baterías solamente cierto número de ocasiones antes de que fallen y ya no retengan la carga.
- Para obtener respuestas a sus preguntas acerca de las baterías, consulte a su distribuidor.

2. Uso de Baterías Apropriadas:

Su silla funciona con dos baterías de 12 voltios.

- Ellas deberán ser del tamaño 40 AMP ó U1 para el modelo Zippie Z-Bop. Con esta silla deben usarse solamente baterías de larga duración de alojamiento sellado.
- Cuando compre una batería de repuesto, insista que sea de larga duración de alojamiento sellado. No use una batería para automóvil.

3. Interrupción:

- Una batería requiere un “acondicionamiento” durante las primeras 6 a 12 cargas. No aceptará una nueva carga completa durante este período.
- Lo mejor es limitar la duración de sus viajes hasta que terminen los acondicionamientos de su batería y que usted conozca los límites de su silla.

4. Baterías Descargadas:

- Nunca permita que una batería se descargue completamente. Si usted hace funcionar su silla de ruedas hasta que casi se detenga por completo, usted reducirá enormemente la vida útil de las baterías.
- Nunca deje una batería descargada guardada e inactiva. Deles a las baterías guardadas o sin usar una carga completa una vez al mes.
- Cargue siempre las baterías por completo. Evite “sobrecargarlas” con cargas frecuentes.

⚠ ADVERTENCIA

Nunca conecte un dispositivo de reanimación o auxiliar a la batería de la silla de ruedas. El sistema eléctrico pudiera fallar y provocar lesiones severas o inclusive la muerte del usuario.

B. CARGADOR DE BATERÍAS

Un cargador de baterías produce una corriente continua (CC). Cuando se aplica a una batería descargada, esto invierte la reacción química que provocó que se descargara.

1. Velocidad de Carga. Qué tan rápidamente se carga una batería dependerá de:

- Su capacidad eléctrica, estado de la carga, temperatura del electrolito y las condiciones internas.
- La salida de CC del cargador. (La velocidad de carga variará si el suministro de corriente alterna (CA) es mayor o menor de 110 voltios).

2. Precaución - Para evitar Daño al Cargador:

- Nunca exponga el cargador a la lluvia o nieve.
- Nunca desenchufe el cargador tirando del cordón eléctrico. Esto dañará el cordón eléctrico.
- Nunca abra un cargador o intente repararlo usted mismo. Devuelva el cargador a Sunrise o haga que lo repare una persona calificada solamente.
- Mantenga el cordón eléctrico fuera del camino, en donde no pueda ser pisado, ni donde pueda tropezarse con él o dañarlo.

3. Precaución - Para Evitar Daño a la Batería:

- Asegúrese que está usando el parámetro correcto para las baterías selladas (de gel), (localizado en el cargador independiente).
- Nunca cargue una batería congelada. Una batería completamente cargada raramente se congelará, pero el líquido de una batería descargada puede congelarse a menos 9 grados centígrados (16 grados Fahrenheit). Si sospecha que una batería está congelada, descongélela antes de cargarla.

⚠ ADVERTENCIA

Las baterías de plomo-ácido generan gases explosivos cuando son cargadas. Lea completamente y siga todas las advertencias acerca de las baterías de este manual de instrucciones, y todas las etiquetas pegadas en el producto. No hacerlo puede provocar un incendio, explosión, lesiones o posiblemente la muerte.

C. QUEMADURAS POR ÁCIDO (BATERÍAS HÚMEDAS SIN SELLAR)

El ácido de las baterías es corrosivo. Si decide usar baterías húmedas, ellas pueden provocar quemaduras severas en los ojos y la piel, y pueden dañar los pisos, muebles, ropa y la silla de ruedas.

⚠ ADVERTENCIA

1. Tenga extremo cuidado de no derramar el ácido cuando manipule las baterías húmedas. Mantenga las baterías en posición vertical.
2. Evite el contacto del ácido con la piel desnuda o la ropa.
3. Use siempre guantes de hule y gafas de seguridad cuando manipule las baterías.
4. Si ocurre contacto del ácido con la piel o ropa, lávese inmediatamente con agua y jabón.
5. Si ocurre contacto de ácido con los ojos, lávese inmediatamente los ojos con abundante agua fría del grifo por lo menos durante 15 minutos. Consulte a un médico inmediatamente.

Sunrise Medical no recomienda el uso de baterías húmedas en esta silla.

D. CONEXIÓN DE LAS BATERÍAS EN EL COMPARTIMIENTO DE LAS BATERÍAS

⚠ ADVERTENCIA

1. Cada batería puede pesar hasta 20.4 Kg. (45 lb.) Tenga cuidado de no provocar una lesión cuando la levante.
2. Mantenga las baterías en posición vertical. Tenga cuidado de no derramar el ácido (baterías húmedas).
3. Use siempre guantes de hule y gafas de seguridad cuando manipule las baterías.

- Antes de trabajar alrededor de las baterías, quítese todos los artículos personales de metal, como collares, anillos, relojes, pasadores y otras piezas metálicas de joyería que pudieran entrar en contacto con la terminal de la batería y provocar un corto circuito.

Palanca de Mando Remoto Opcional

- Instale el arnés de la batería en el poste de la batería. Conecte el rojo a la terminal positiva y el negro a la terminal negativa.
- Apriete todos los sujetadores de terminal usando dos llaves.
- Cubra los postes de la batería con las tapas de aislamiento del arnés.
- Coloque las baterías en el compartimiento de baterías.

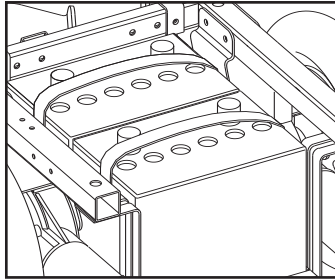

Consulte el diagrama de cableado para ver las conexiones de la batería.

⚠ ADVERTENCIA

Las baterías pesan hasta 20.4 Kg. (45 lb.) Levantar las baterías puede provocar tensión en la espalda. Si no observa estas precauciones, pudiera ocurrirle una lesión severa.

- Enchufe los arneses de la batería con los arneses de la silla.
- Coloque el panel de acceso a la batería, el inserto de la cajuela y la tapa en su posición.

⚠ ADVERTENCIA

Nunca realice una conexión directa entre las dos terminales de la batería, ya que pudiera ocurrir una explosión. Si ocurre una chispa pudiera provocar una explosión y/o incendio provocando una lesión severa o inclusive la muerte.

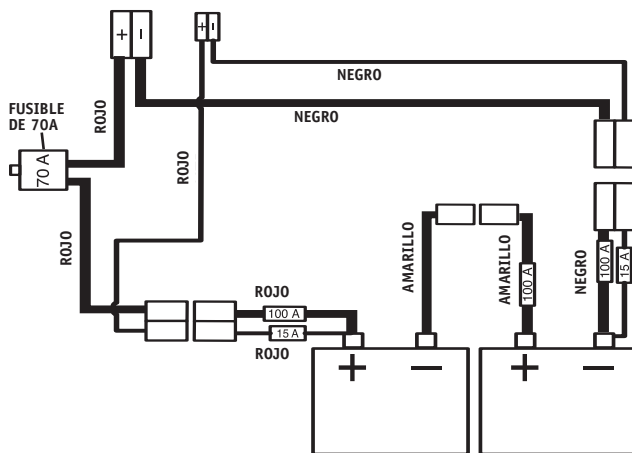

E. CÓMO CARGAR LAS BATERÍAS

⚠ ADVERTENCIA

Para evitar el riesgo de lesiones severas o la muerte por choque eléctrico, incendio o explosión cuando cargue la batería:

⊘ ¡PROHIBIDO!

- Nunca conecte un cargador a una fuente de electricidad de 240 voltios. El voltaje principal de entrada es de 110 voltios.

⊘ ¡PROHIBIDO!

- Nunca toque el cargador después de ser conectado a un tomacorriente. Esto pudiera provocar un choque eléctrico.

⊘ ¡PROHIBIDO!

- Nunca conecte o desconecte el cargador de la batería cuando todavía hay electricidad en el cargador.

⊘ ¡PROHIBIDO!

- Nunca use una extensión. Usar un cordón eléctrico inapropiado puede dañar el cargador o provocar un incendio o choque eléctrico.
- Una batería emite gas hidrógeno explosivo cuando es cargada. Para reducir el riesgo de incendio o explosión:
 - Asegúrese que el área esté bien ventilada. Nunca cargue una batería en un área encerrada.
 - Nunca fume o permita que existan chispas, llamas o calor intenso cerca de la batería al estar siendo cargada.
 - Nunca permita que las herramientas metálicas o partes de la silla se pongan en contacto directo con ambas terminales de la batería.
- Nunca mire directamente las celdas de la batería cuando se esté cargando (baterías húmedas).

Siempre:

- Use el cargador que se incluye con su silla de ruedas. Lea y siga todas las instrucciones y advertencias.
- Asegúrese que la habitación está bien ventilada.
- Apague la silla.
- Conecte y desconecte los cables de la batería con precaución.
- Asegúrese de esperar el tiempo necesario para cargar completamente las baterías.



NOTA- Las baterías nunca deben dejarse descargadas durante largos períodos. Deles a las baterías guardadas o sin usar una carga completa una vez al mes.

- Cargue las baterías enchufando el cordón del cargador de baterías en la silla y a un tomacorriente.
- O bien, use el cargador independiente al enchufar el cordón del cargador externo a la silla.

F. ELIMINACIÓN DE LAS BATERÍAS

⚠ ADVERTENCIA

- Todas las baterías que han alcanzado el fin de su vida útil se convierten en residuos peligrosos.
- Para recibir mayor información sobre manipulación y reciclado, comuníquese con la autoridad local de reciclado.
- Deshágase siempre de este producto a través de un agente reconocido.

XIV. MANTENIMIENTO

A. NOTAS

1. El mantenimiento apropiado mejorará el rendimiento y extenderá la vida útil de su silla.
2. Limpie regularmente su silla. Esto le ayudará a encontrar partes sueltas o desgastadas y hará su silla más fácil de usar.
3. Para proteger su inversión, llévela a servicio y reparación con su distribuidor.

⚠ ADVERTENCIA

1. **Su silla necesita servicios de mantenimiento regular para un desempeño óptimo y evitar lesiones por falla, daño o desgaste prematuro de la silla.**
2. **Inspeccione y dé mantenimiento a esta silla estrictamente de acuerdo a la "Tabla de Mantenimiento".**
3. **Si detecta un problema, asegúrese de repararlo o dar servicio a su silla antes de usarla.**
4. **Al menos una vez al año, haga que un distribuidor autorizado la inspeccione por completo, revise su seguridad y le dé servicio.**

B. LIMPIEZA

1. Cubierta de Plástico del Asiento:

- Limpie la cubierta de plástico mensualmente con agua jabonosa suave.

2. Motores:

- Limpie alrededor del motor semanalmente con un trapo húmedo (no mojado.)
- Limpie o sacuda pelusa, polvo o suciedad en o alrededor de los motores.
- Nota: No necesita usar grasa ni aceite en la silla.

3. Tapicería:

- Lave a mano solamente cuando se necesite. El lavado a máquina puede dañar la tela (asiento de rehabilitación solamente).
- Seque colgando solamente. El calor de una secadora puede dañar la tela.

 **NOTA**– Lavar la tela puede disminuir sus propiedades retardantes al fuego.

C. CONSEJOS DE ALMACENAMIENTO

1. Guarde su silla en un área limpia y seca. Si no lo hace, las partes se pueden oxidar o corroer.
2. Antes de usar su silla, asegúrese que funcione correctamente. Inspeccione y dele servicio a todos los artículos de la "Tabla de Mantenimiento".
3. Si guarda esta silla durante más de tres meses, haga que sea inspeccionada por un distribuidor antes de usarla.

D. MANTENIMIENTO DE LA BATERÍA

⚠ ADVERTENCIA

1. **Para evitar un derrame de ácido, mantenga las baterías siempre en posición vertical. (baterías húmedas)**
2. **Nunca fume o pase una llama abierta cerca de las baterías.**
3. **Use siempre guantes de hule y gafas de seguridad cuando manipule las baterías.**

1. Programa de Mantenimiento:

Éste varía para los diferentes tipos de baterías. Siga siempre las instrucciones incluidas con sus baterías.

 **NOTA**– Use siempre guantes de hule y gafas de seguridad cuando manipule o dé servicio a las baterías.

2. Cómo Añadir Agua: (baterías húmedas solamente)

- Las baterías de plomo-ácido necesitan el reemplazo periódico del agua perdida.

 **NOTA**– Use agua destilada solamente.

- Verifique el nivel de fluido de la batería aproximadamente una vez a la semana. Cuando quite las tapas (en la parte superior de la batería), deberá haber por lo menos de 3 a 6 mm (1/8 a 1/4 pulg.) de fluido por encima de las placas internas. No la llene demasiado.

3. Corrosión:

Revise frecuentemente las baterías en busca de corrosión.

- a. Si hay corrosión, use un cepillo de alambre para limpiar las terminales.

 **NOTA**– Use siempre gafas de seguridad y guantes de hule.

- b. Use bicarbonato de sodio para neutralizar el ácido.
- c. Use vaselina para engrasar nuevamente las terminales después de conectar los cables a la batería. (Cubra completamente la tuerca y el perno de la terminal, la pinza del cable y cualquier porción expuesta del cable con vaselina).

4. Para obtener Contestación a sus Preguntas: Póngase en contacto con su distribuidor.

E. RUEDAS NEUMÁTICAS

⚠ ADVERTENCIA

1. **No use esta silla si cualquiera de las ruedas neumáticas está inflada de más o de menos.**
2. **La baja presión en cualquiera de las ruedas puede provocar que la silla vire hacia un lado, lo que puede resultar en la pérdida de control.**
3. **Una rueda inflada de más puede reventar.**
4. **Nunca use la bomba de aire de una estación de servicio para inflar una rueda. Tales bombas suministran un alto volumen de aire y pueden provocar que la rueda reviente.**

1. Verifique si hay señales de desgaste y corrija semanalmente la presión de aire de las ruedas neumáticas.

2. Para obtener mejor rendimiento, infle las ruedas a la misma presión, como se muestra en el costado de la rueda:

- Ruedas impulsoras de 25.4 cm (10 pulg.) – 30 a 40 psi

3. Precaución:

Para evitar daño a las ruedas:

- Para inflar las ruedas, use una bomba de aire manual (o una bomba de bajo volumen).
- Use un medidor para verificar la presión.



F. PARA REPARAR O REEMPLAZAR UNA RUEDA

ADVERTENCIA

La presión del aire residual en las ruedas puede provocar una lesión severa. Asegúrese de liberar todo el aire de las ruedas antes de intentar darle servicio o reparar las ruedas.

Ruedas Impulsoras de 25.4 cm (10 pulg.):

- Levante y apoye con seguridad la silla para que la rueda no toque el piso. Libere todo el aire de la rueda (aro de aluminio sólido solamente).
- Doble el seguro hacia fuera y lejos de la tuerca.
- Quite la contratuerca.
- Quite la arandela.
- Quite la rueda de la silla.
- Asegúrese que ha salido todo el aire de la cámara.
- Quite todos los pernos que sostienen juntas las dos mitades del aro (no se aplica a los aros de aluminio sólido), y quite la rueda y el inserto.
- Repare o reemplace la cámara interna (reemplace la tira del aro si es necesario).



NOTA— No use cámaras internas neumáticas en las ruedas con aros de dos piezas.

- Vuelva a ensamblar la rueda. Use un ajuste de tensión de 420 pulg.-lb. para volver a apretar los pernos.
- Instale la rueda en la silla reemplazando la arandela central de seguridad, la tuerca y el tapón de plástico. Use un ajuste de tensión de 180 pulg.-lb. para volver a apretar los pernos.
- Infle la rueda neumática al nivel apropiado de presión (listado en el costado de la rueda).

G. ESCOBILLAS DEL MOTOR

Verifique el desgaste de las escobillas del motor cada cuatro (4) meses. Las escobillas deben estar limpias y brillantes. Reemplace las escobillas desgastadas o ennegrecidas.

H. ORDENANDO PIEZAS

Cuando ordene refacciones, mencione lo siguiente:

- Modelo de la silla
- Número de serie de la silla
- Control para la mano derecha o izquierda
- Número de parte, descripción y cantidad de refacciones que necesita.
- Razón del reemplazo.

I. TABLA DE MANTENIMIENTO

Debe revisar los artículos de esta tabla a los intervalos regulares. Si algunos de estos artículos están sueltos, desgastados, doblados o distorsionados, pida que sean revisados y / o reparados de inmediato por su distribuidor autorizado Sunrise. El mantenimiento y servicio frecuentes mejorará el desempeño, extenderá la vida útil de la silla de ruedas y ayudará a evitar lesiones.

	Diariamente	Semanalmente	Mensualmente	Trimestralmente	Anualmente
REVISE...					
<i>Carga de las Baterías</i>	✓				
Verifique el nivel apropiado de inflado de las ruedas neumáticas		✓			
Verifique el nivel apropiado de electrolito de las baterías (baterías húmedas solamente)		✓			
Revise las conexiones apropiadas de los tapones y conectores			✓		
Revise el desgaste de todas las partes móviles				✓	
Inspeccione el apretado o desgaste de todas las tuercas, pernos y sujetadores				✓	
Inspeccione el desgaste de la tapicería				✓	
Quite e inspeccione las escobillas del motor				✓	
Servicio por parte de un Distribuidor autorizado					✓

J. HERRAMIENTAS NECESARIAS

1. Kit Básico de Herramientas:

Para la preparación, ajuste y mantenimiento de su silla, necesitará las siguientes herramientas:

- Llave Allen de 3 mm
- Llave Allen de 5 mm
- Llave Allen de 6 mm
- Llave Allen de 8 mm
- Llave Abierta de 16 mm
- Llave Abierta de 19 mm
- Medidor de Presión de las Ruedas Neumáticas
- Llave Abierta de 13 mm
- Destornillador Phillips #2
- Dado de 17 mm
- Dado de 13 mm
- Destornillador plano
- Herramientas estándar
- 7/16" **box and open-end wrench**
- 1/2" **box and open-end wrench**
- 3/4" **box and open-end wrench**
- Llave Allen de 5/32"
- Llave Allen de 3/16"
- Llave para eje a la medida

Puede adquirir un kit de herramientas de usos múltiples de Sunrise o comprar las herramientas que necesite en una ferretería.

2. Dinamómetro:

Si planea ajustar y mantener usted mismo esta silla, Sunrise le recomienda que use un dinamómetro.



NOTA— El dinamómetro debe medir pulg.-libras. Puede comprar un dinamómetro y las llaves tubulares apropiadas en una ferretería.

XII. GARANTÍA LIMITADA DE SUNRISE**ZIPPIE Z-BOP****I. GARANTÍA LIMITADA**

Sunrise Medical garantiza contra defectos de los materiales y mano de obra los componentes de esta silla de ruedas a partir de la fecha original de compra con Sunrise Medical de la manera siguiente:

- a. De por vida: bastidor principal
- b. Por cinco (5) años: el bastidor del asiento de ajuste perfecto, la abrazadera de interfaz y los componentes estructurales
- c. Por dos (2) años: los motores, los engranajes, la palanca de mando, el controlador principal, los motores de inclinación, elevación, reclinado y los accionadores
- d. Por un (1) año: todos los demás componentes originales, con excepción de las ruedas, la tapicería, las piezas de plástico o hule y las superficies pintadas.
- e. Por tres (3) meses: las ruedas, la tapicería, las piezas de plástico o hule y las superficies pintadas

2. LIMITACIONES

- a. Nuestra garantía no cubre daños debidos a:
 - Negligencia, uso indebido o instalación o reparación inapropiadas.
 - Uso de partes o modificaciones no autorizadas por Sunrise.
 - Sobrepasar el límite de peso de 74.9 Kgs. (165 libras).
- b. Esta garantía será nula si es removida o alterada la etiqueta original del número de serie de la silla.
- c. Esta garantía solamente es válida en los Estados Unidos. Compruebe con su distribuidor si se aplica alguna garantía internacional.

3. LO QUE HAREMOS

Nuestra única responsabilidad es reparar o reemplazar las partes cubiertas. Este es el único remedio para los daños consecuenciales.

4. LO QUE USTED DEBE HACER

- a. Regresar la tarjeta de garantía.
- b. Obtener de nosotros, mientras esta garantía esté en efecto, la autorización previa para el retorno o reparación de las partes cubiertas.
- c. Regresar la silla de ruedas o la(s) parte(s), con porte pagado a Sunrise Mobility Products Division a: 2842 Business Park Ave., Fresno, CA 93727-1328.
- d. Pagar el costo de la mano de obra para instalar o reparar las partes.

5. AVISO AL CONSUMIDOR

No hay ninguna otra garantía expresa. Hasta donde lo permite la ley, cualquier garantía implícita (incluyendo la garantía de comerciabilidad o adecuación para un propósito en particular) se limita a:

- a. Un (1) año a partir de la fecha de compra por el primer usuario y
- b. Reparación o reemplazo de la parte defectuosa solamente.

Esta garantía le otorga ciertos derechos legales. Usted podría tener también otros derechos, los cuales varían de estado a estado.

Sunrise Medical Inc.
7477 East Dry Creek Parkway
Longmont, Colorado 80503
USA
(800) 333-4000
In Canada (800) 263-3390
www.sunrisemedical.com



www.sunrisemedical.com

©2006 Sunrise Medical Inc. 11.06
932213 Rev. A